

BRIGHTWELL



MULTIPLEX 2 (PRO)

SYSTÈME DE DOSAGE POUR BLANCHISSERIE INDUSTRIELLE
(PNEUMATIQUE ET ÉLECTRIQUE)

INSTALLATION - MISE EN PLACE - MAINTENANCE



CONTENTS

INFORMATIONS GÉNÉRALES	3
INFORMATIONS TECHNIQUES	5
UNITÉ PRINCIPALE	7
INSTALLATION ET RACCORDEMENTS	9
MONTAGE DE L'UNITÉ MULTIPLEX	11
CONNEXION PRODUITS LESSIVIELS	14
RACCORDEMENT DU RÉSERVOIR DE SURPRESSION (EN OPTION)	16
CONNEXION AIR (PNEUMATIQUE UNIQUEMENT)	17
SCHÉMA DE CÂBLAGE	18
CÂBLAGE DE L'ALIMENTATION DU MULTIPLEX	19
MONTAGE DE VOTRE CANAL D'EXTENSION	20
CÂBLAGE DE VOTRE CANAL D'EXTENSION	24
CONNEXIONS PCB POUR VOTRE BOITIER INTERFACE	25
GUIDE DE CÂBLAGE DU CONNECTEUR DE LA BOÎTE DE SIGNALISATION	26
CABLAGE DU BOITIER INTERFACE POUR LA COMMUNICATION DEPUIS LE MULTIPLEX	29
RACCORDEMENT DE VOTRE DISTRIBUTEUR MACHINE EXTERNE	30
CÂBLAGE DU SIGNAL DISTRIBUTEUR EXTERNE	32
CÂBLAGE ÉLECTRIQUE CANNES D'ASPIRATION AVEC DETECTEUR DE NIVEAU BAS	33
CONNEXION DE VOTRE MULTIPLEX À L'INTERNET	34
CONNEXION ÉLECTRIQUE DE L'ALARME SONORE OU VISUELLE EXTERNE	35
RACCORDEMENT ÉLECTRIQUE ALARME EXTERNE D'URGENCE	36
LA MAINTENANCE	37

INFORMATIONS GÉNÉRALES

INFORMATIONS SUR LA SÉCURITÉ



Portez des vêtements de protection, des gants et des lunettes de sécurité lorsque vous installez notre équipement ou lorsque vous manipulez des produits lessiviels. Suivez les directives du fabricant de produits chimiques pour les conseils de sécurité.



Lors des travaux d'entretien, il convient décontaminer l'équipement dans la mesure du possible. Faites attention aux éventuels résidus de produits qui peuvent subsister sur les différents composants de l'équipement. Veuillez rincer l'équipement à l'eau avant toute intervention.

Pour obtenir des informations sur les produits utilisés dans l'équipement de distribution, reportez-vous à l'étiquette du produit et à la fiche de données de sécurité (FDS) correspondante.



Attention ! Risque de choc électrique dû à la haute tension.



L'installation électrique ne doit être effectuée que par du personnel qualifié et conformément aux réglementations locales en matière de câblage électrique. Débrancher l'appareil et l'isoler de toute source électrique avant toute intervention.



Ne pas alimenter en dehors des limites indiquées sur la plaque signalétique.



Veillez mettre à la terre l'équipement de sécurité, car cela augmente la résistance du distributeur aux bruits électriques.



N'utilisez pas de câbles endommagés ou effilochés et évitez que cela se produise en utilisant, si nécessaire, des éléments de protection (presse-étoupes, gaines de protection, etc...).



L'installation de ce produit doit être effectuée conformément aux instructions de ce manuel.



Ne pas fixer l'appareil sur une surface instable, inégale ou non verticale. Veillez à ce que les différents éléments soient bien fixés. Ne placez pas d'objets lourds sur ces éléments.



Cet appareil fonctionne en position verticale, avec l'armoire de commande en haut à gauche et les produits lessiviels sous l'appareil. Ne l'installez pas dans d'autres positions.



Ne pas démonter ou modifier ce matériel, sous peine de perdre la possibilité de garantie. Le remplacement de composants (pompes, tuyaux, vannes,...) ou la modification du système ne doivent être effectués que par du personnel qualifié.



Évitez de faire fonctionner le système à sec, car cela pourrait endommager la (les) pompe(s) doseuse(s).



Veillez toujours à ce que les produits lessiviels soient manipulés avec précaution et à ce que le local où est installé le Multiplex soit correctement ventilé.



Ne pas mettre la main dans les mécanismes

INFORMATIONS GÉNÉRALES

GARANTIE

Votre produit bénéficie d'une garantie standard de 2 ans à compter de la date de fabrication, contre les défauts de fabrication et les pannes mécaniques ou électriques. Veuillez consulter notre site web pour connaître les conditions générales.

www.brightwell.fr

MULTIPLEX

Brightwell vous propose son Multiplex 2 Pro permettant de doser des produits lessiviels dans les blanchisseries industrielles et est adapté à toute blanchisserie avec un maximum de **12 machines à laver (en fonction de la configuration)**.

Le Multiplex est une unité à pompe unique, avec une pompe à membrane électrique ou pneumatique, conçue pour un maximum de **10 produits**. Il est possible d'étendre ses capacités en ajoutant des canaux supplémentaires avec pompe et aspiration pour pouvoir doser plus de produits simultanément.

La conception de l'équipement est basée sur les paramètres qui régissent l'ensemble de la gamme Multiplex :

Technique : conception et design industriel, avec l'intégration de composants mécaniques, électriques et électroniques conçus pour un fonctionnement en continu.

Flexible : il peut être configuré et contrôlé, "in situ" ou à distance, à partir de n'importe quel appareil, sans nécessiter d'applications ou de programmes spéciaux.

Sécurisé : Seuls les utilisateurs autorisés par l'entreprise ont accès à l'équipement, selon des niveaux définis et avec une limitation possible des fonctions.

Fiable : Éléments et outils de contrôle, logiciel et matériel permettent la précision requise pour le dosage dans les blanchisseries industrielles.

Précision : Enregistrement de toutes les données afin d'obtenir des statistiques détaillées pour une analyse de la consommation, des coûts, des alarmes, des performances et de la production, ce qui permet de diagnostiquer et d'anticiper les problèmes éventuels.

Efficace : Avec des équipements qui vous permettent d'obtenir les meilleures performances et la meilleure efficacité.

INFORMATIONS TECHNIQUES

UNITÉ

MULTIPLEX 2 PRO
(PNEUMATIQUE)
(UNITÉ PRINCIPALE)

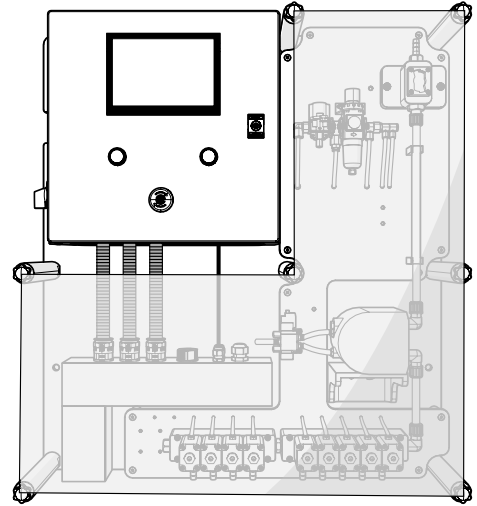

MULTIPLEX 2 PRO
(ÉLECTRIQUE)
(UNITÉ PRINCIPALE)

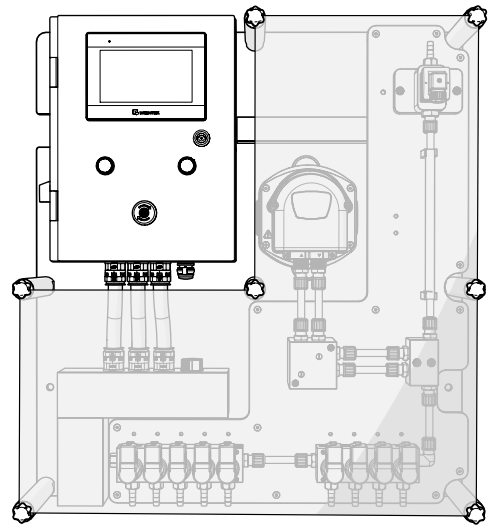

MULTIPLEX
DISTRIBUTEUR (PNEUMATIQUE)

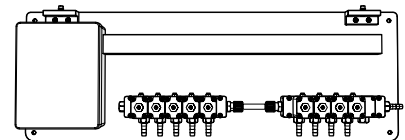

MULTIPLEX
DISTRIBUTEUR (ELECTRIQUE)

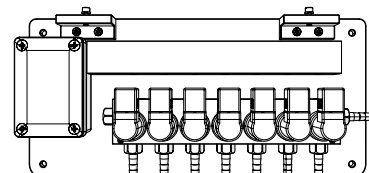

INFORMATIONS TECHNIQUES

ACCESSOIRES

MULTIPLEX

CANAL D'EXTENSION (ÉLECTRIQUE)

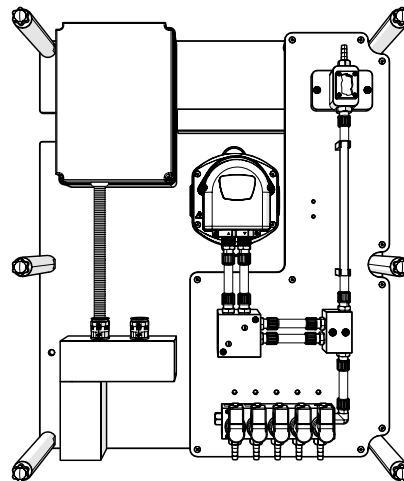

MULTIPLEX

CANAL D'EXTENSION (PNEUMATIQUE)

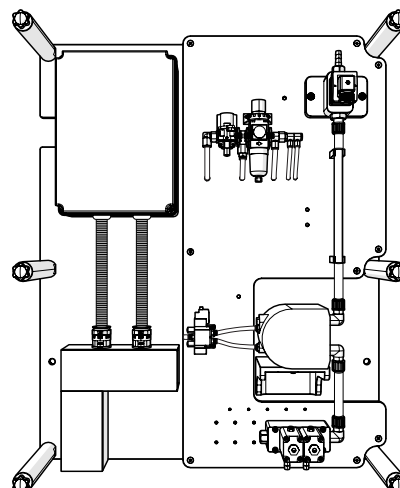

MULTIPLEX

BOÎTIER INTERFACE



MULTIPLEX

CANNE D'ASPIRATION AVEC DETECTEUR DE NIVEAU BAS



*Brightwell recommande l'utilisation d'accessoires conçus pour fonctionner avec l'équipement Multiplex. Pour plus de détails sur ces produits, veuillez vous adresser à notre service des ventes.

UNITÉ PRINCIPALE

L'unité principale du Multiplex se compose d'une armoire de commande avec écran tactile, d'une batterie de vannes pneumatiques pour le débit d'air et l'aspiration du produit, d'une pompe pneumatique et d'un compteur volumétrique.

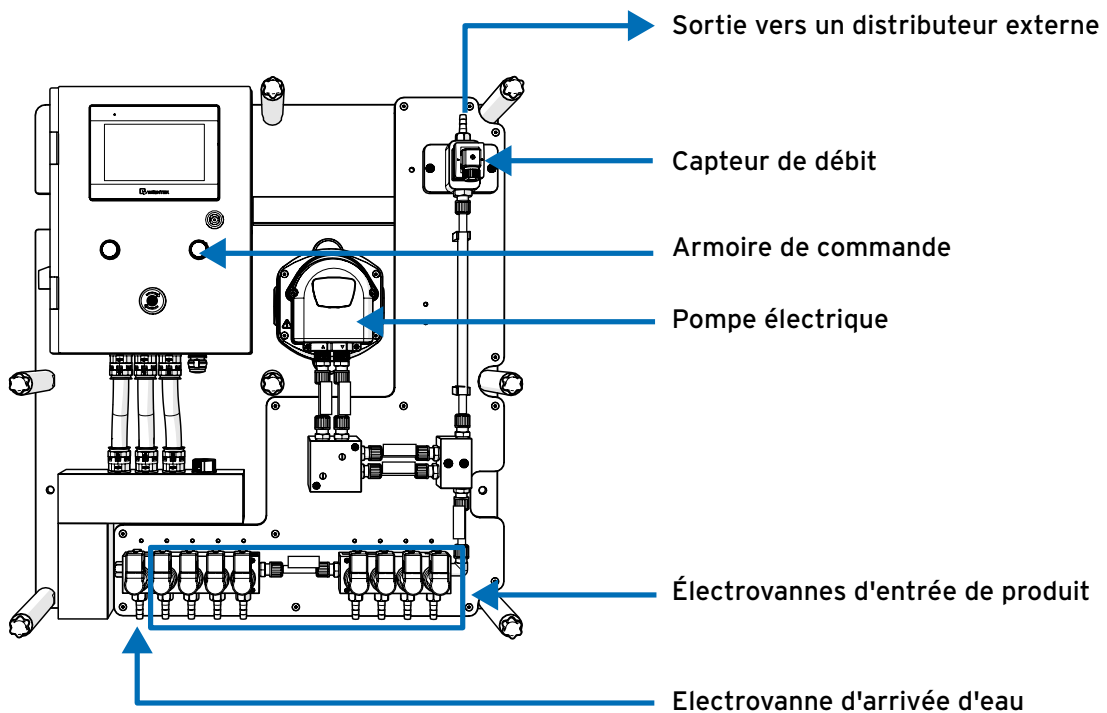
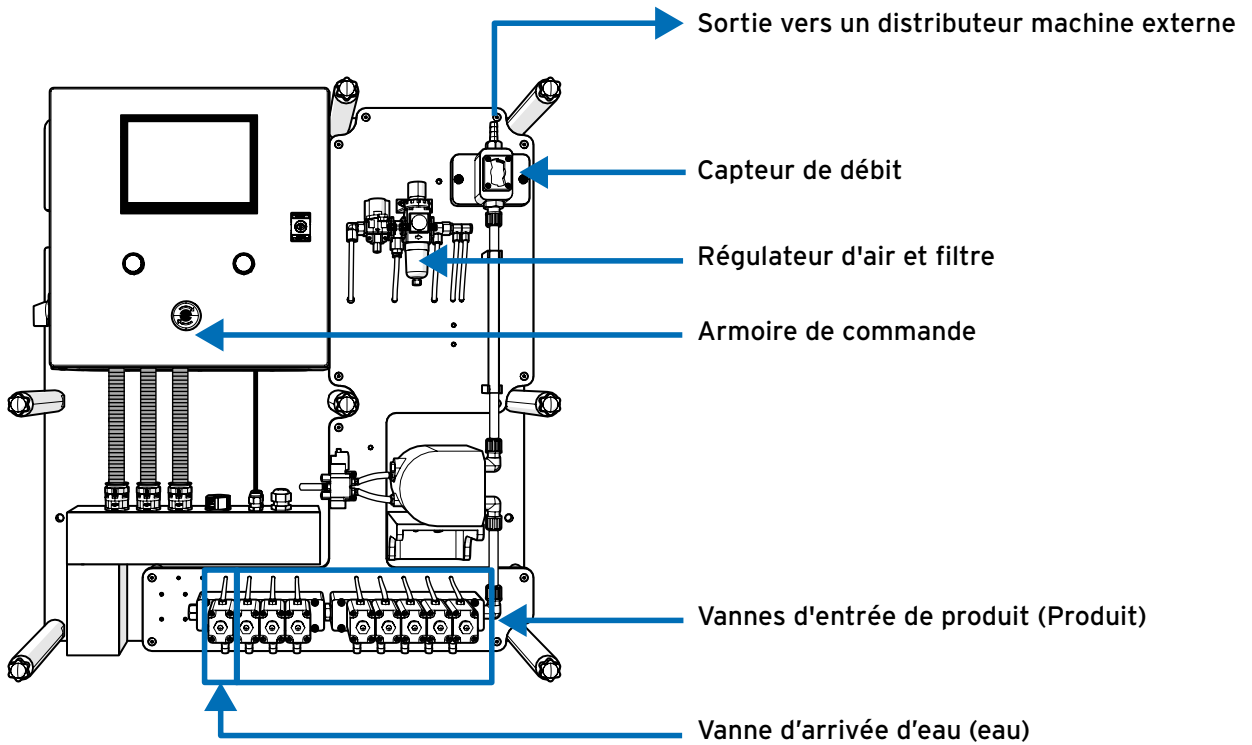

UNITÉ PRINCIPALE

ÉCRAN

L'écran tactile permet la configuration du Multiplex, ainsi que l'affichage des statistiques de base. La configuration du Multiplex est détaillée dans le manuel de programmation.

DISTRIBUTEUR MACHINE

C'est l'élément qui complète la "ligne de dosage". Sa tâche consiste à diriger, en ouvrant la vanne appropriée, les produits lessiviels vers le lave linge concerné.

Le distributeur dispose également d'une vanne pneumatique qui facilite le bon étalonnage des produits car elle tient compte de la perte de pression due à la distance et à toutes les restrictions auxquelles le fluide est soumis.

Pour simplifier l'installation et dans la mesure du possible, il est conseillé de placer le distributeur à proximité des machines à laver.

BOITIER INTERFACE

Il s'agit de l'élément utilisé pour collecter les signaux des lave-linges et les envoyer au Multiplex. Nous utiliserons un boîtier interface pour chaque machine à laver. L'emplacement recommandé est sur un mur, près de chaque machine à laver. Lorsqu'ils sont compatibles, les boîtiers interface communiquent également avec les machines à laver, ce qui permet de les mettre en pause

INSTALLATION ET RACCORDEMENTS

INTRODUCTION

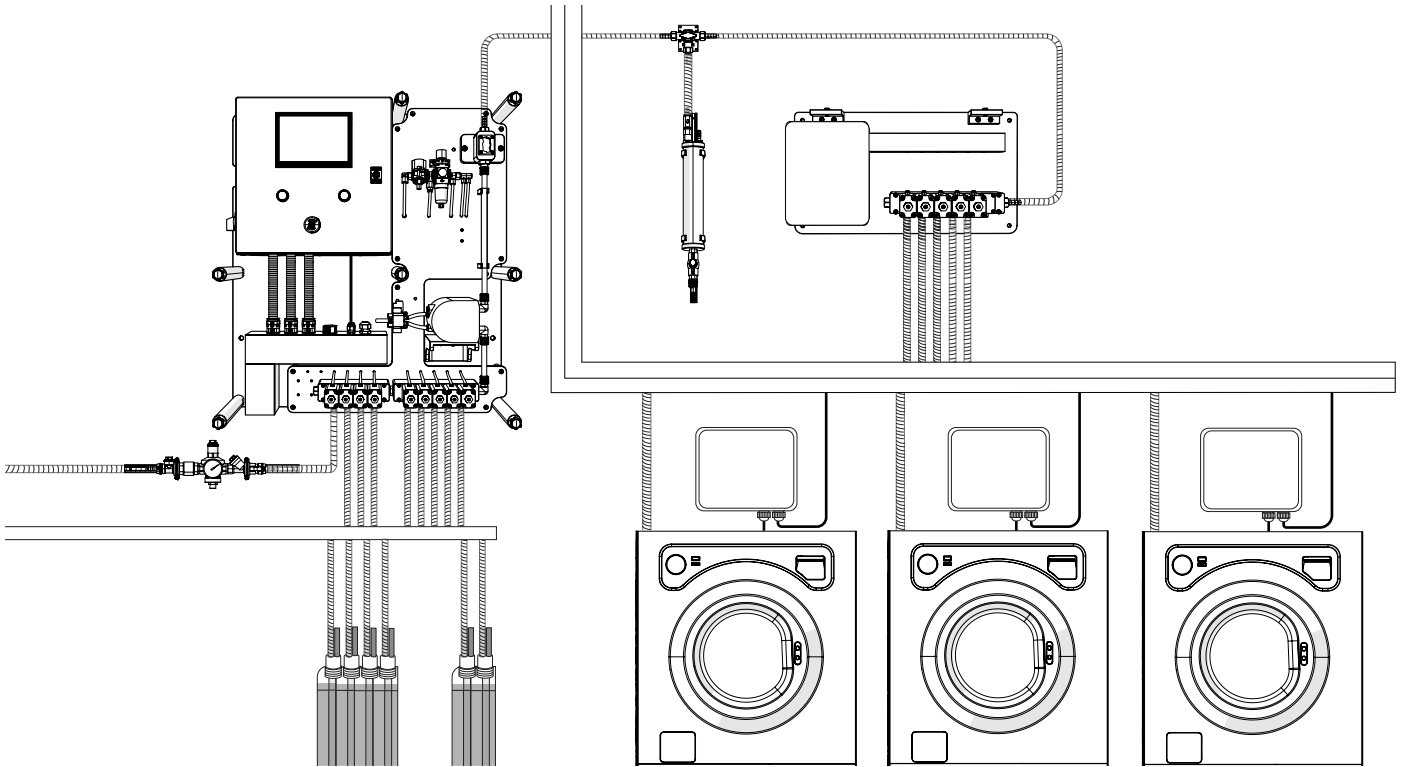

Cette image reproduit la configuration "standard" d'une unité multiplex avec un canal, le terme "canal" désignant un groupe de produits injectés dans le même collecteur et dirigés vers un distributeur (machines à laver) ou une injection (tunnel).

Pour l'installation et la mise en service du Multiplex, nous vous recommandons de suivre scrupuleusement le "pas à pas" suivant afin d'éviter tout problème. Dans les sections suivantes, les différents points seront expliqués en détail.

Vérifiez que vous disposez de tout le matériel, de l'équipement et des accessoires. Vérifiez que tout est en bon état.

- 1 Disposez l'installation et fixez tous les éléments - équipement, distributeur, boîtiers interface et le matériel d'installation nécessaire - au mur.
- 2 Installez les tuyaux et les câbles à l'aide de colliers de serrage pour vous assurer qu'ils sont solidement fixés afin d'éviter les coups de bélier.
- 3 Vérifier la tuyauterie du produit afin d'éviter tout étranglement éventuel qui pourrait limiter l'écoulement du produit
- 4 Connecter tous les câbles électriques en utilisant si possible des embouts et tous les tuyaux en utilisant des colliers métalliques.
- 5 Raccorder l'électricité, l'eau et l'air.
- 6 Communication : Vérifier toutes les connexions des boîtiers interface, configurer chaque boîtier et chaque sélecteur pour identifier la machine à laver à laquelle ils correspondent. Déconnecter les connecteurs de communication en ne laissant que le premier boîtier connecté.
- 7 Avant d'enclencher le disjoncteur, vérifiez à l'aide d'un multimètre que la tension d'entrée est de 110-240 VAC / 50-60Hz.
- 8 Alimenter l'appareil en électricité et ouvrir l'alimentation en eau (et en air, si nécessaire).
- 9 Vérifier que les pressions et les débits pour l'air et l'eau sont suffisants.

INSTALLATION ET RACCORDEMENTS

FIXATION DU MATÉRIEL ET DES ACCESSOIRES

Avant de commencer l'installation, assurez-vous que vous disposez de tous les éléments nécessaires et vérifiez qu'ils ne soient pas endommagés. Si vous trouvez des éléments manquants ou défectueux, ne les installez pas, car cela pourrait créer une situation dangereuse et annuler la garantie. Renvoyez plutôt l'équipement au revendeur dans son emballage d'origine. L'installation de ce système ne doit être effectuée que par du personnel qualifié, conformément aux réglementations locales.

Identifiez une surface plane et lisse à proximité des machines à laver pour l'installation. Il est essentiel de noter que les points d'aspiration **ne doivent pas dépasser 5 mètres, ce qui** nécessite un espace suffisant à proximité du point choisi et en dessous de l'endroit où l'équipement sera monté.

Évitez d'utiliser des éléments d'installations existantes pour le nouveau câblage. Nous recommandons d'utiliser les kits de matériaux fournis par Brightwell ; consultez notre service commercial pour obtenir de l'aide. Quoi qu'il en soit, tous les matériaux utilisés doivent répondre aux spécifications décrites dans ce manuel.

Commencez par fixer solidement l'équipement au mur, en veillant à ce qu'il soit positionné verticalement et de niveau. Ensuite, installez le distributeur le plus près possible des machines à laver. Enfin, montez les boîtiers interface, en en plaçant un près de chaque machine à laver correspondante.

Il convient d'être prudent lors de la fixation des afin d'éviter les courbures trop prononcées des tuyaux.

MONTAGE DE L'UNITÉ MULTIPLEX

ÉTAPE 1

Positionnez votre appareil à l'endroit souhaité et placez les crochets muraux contre lui. Espacez-les d'environ **725 mm** et marquez le mur à l'aide des trous.

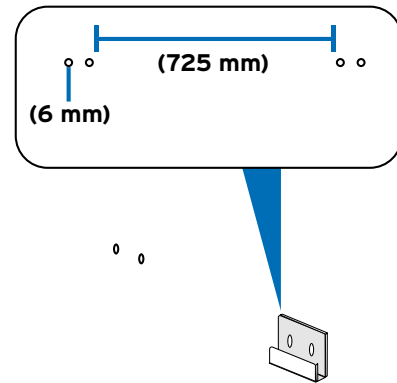

ÉTAPE 2

Utilisez une mèche de **6 mm** pour percer un trou de **50 mm** dans le mur à l'endroit que vous avez marqué précédemment.

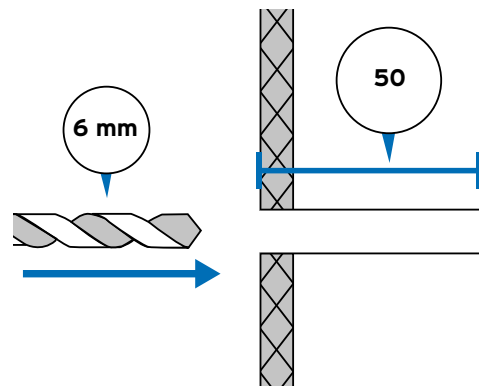

ÉTAPE 3

Utilisez un tournevis **cruciforme de 6 mm** pour fixer les crochets de montage au mur.

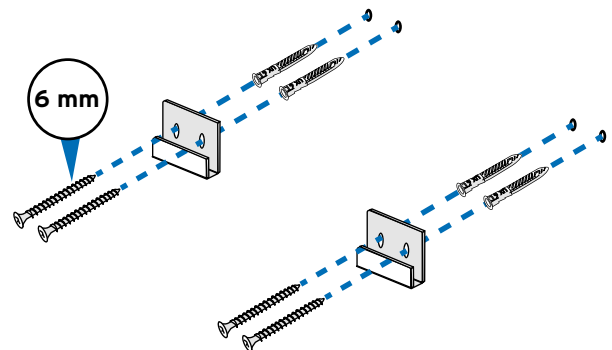

ÉTAPE 4

ATTENTION : Ce produit est lourd et doit être installé par au moins deux personnes. Respectez toutes les procédures de levage de charges lourdes pour garantir votre sécurité.

Soulevez l'appareil et utilisez les crochets fixés au mur pour le fixer solidement.

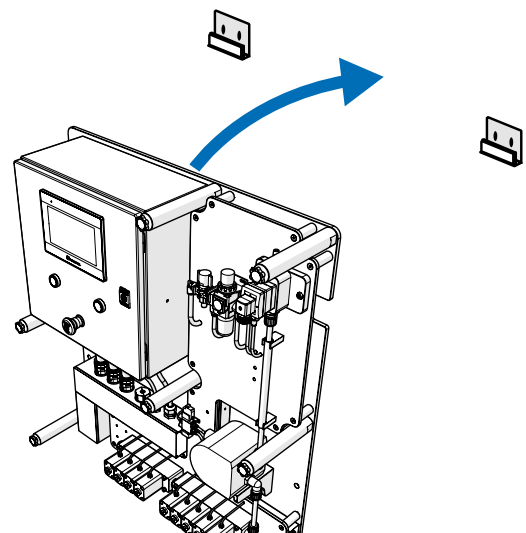

MONTAGE DE L'UNITÉ MULTIPLEX

ÉTAPE 5

S'assurer que l'unité multiplex est bien fixée aux crochets de montage avant de la relâcher.

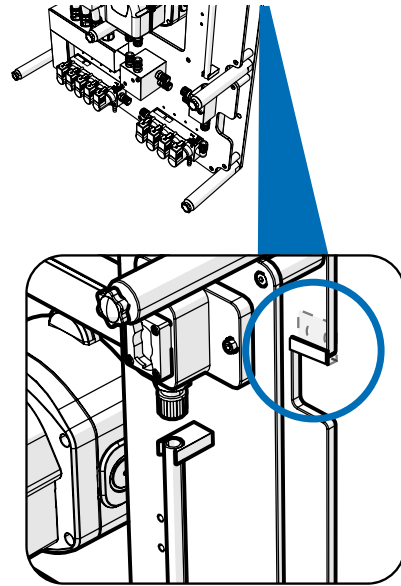

ÉTAPE 6

Marquez les principaux trous de fixation situés de chaque côté de l'appareil à l'aide d'un stylo ou d'un dispositif similaire.

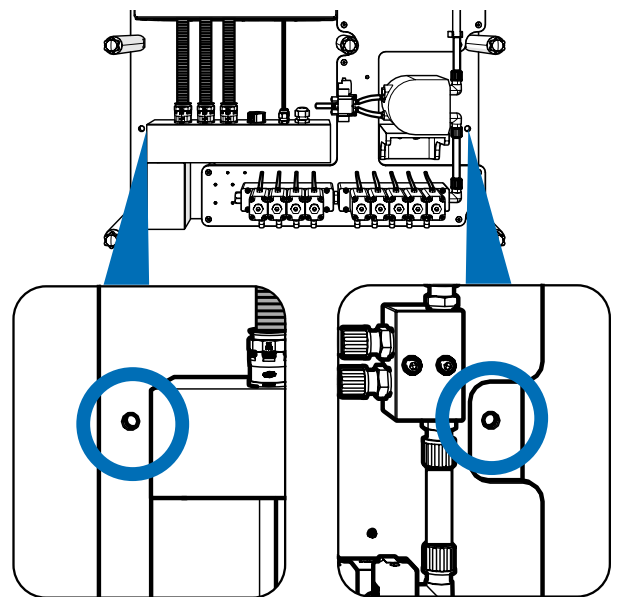

ÉTAPE 7

Retirez l'unité multiplex en toute sécurité et utilisez une mèche de **8 mm** pour percer un trou de **70 mm** dans le mur à l'endroit marqué précédemment.

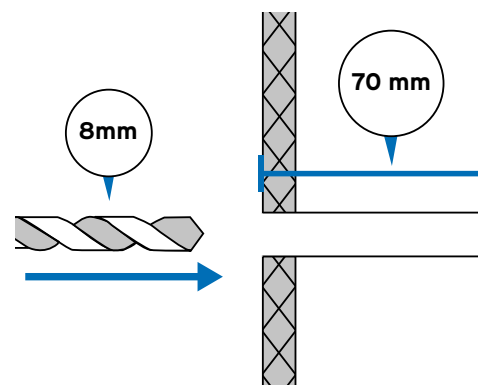

MONTAGE DE L'UNITÉ MULTIPLEX

ÉTAPE 8

Insérez les chevilles dans les trous que vous avez percés.

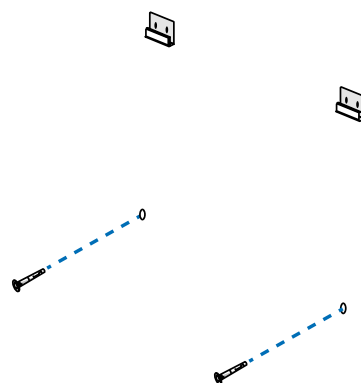

ÉTAPE 9

Placez les vis dans les trous de montage et fixez-les à l'aide d'une pince hexagonal **de 8 mm**.

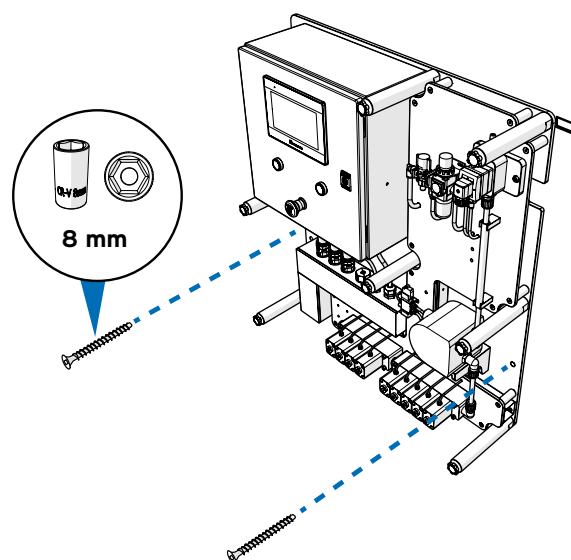

CONNEXION PRODUITS LESSIVIELS

RACCORDEMENT DES TUYAUX DU DISTRIBUTEUR AUX ENTRES PRODUIT DES MACHINE A LAVER CORRESPONDANTES

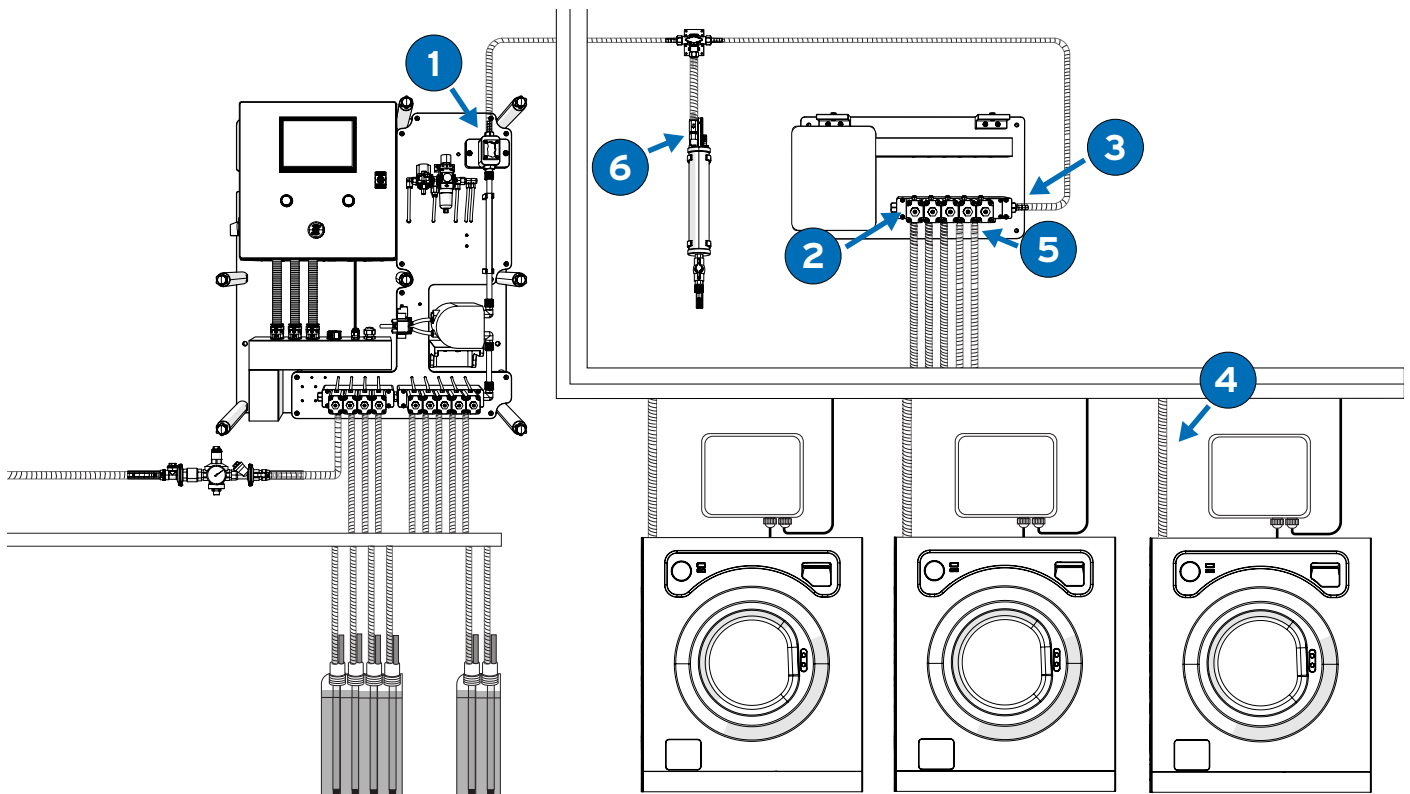

Pour raccorder l'équipement, le distributeur et les machines à laver, **utiliser un tuyau en PVC armé 10x16** et des colliers en acier inoxydable.

- ❶ Raccorder la sortie du débitmètre
- ❸ avec l'entrée du distributeur
- ❷ raccorder les sorties des cannes du distributeur machine aux entrées produits des machines à laver correspondantes.
- ❹ avec la connexion que chaque machine à laver a pour les produits lessiviels
- ❺ réserver la dernière soupape
- ❻ pour le système d'Etalonnage si vous n'utilisez pas de Vase.

Il est essentiel que le tuyau ne puisse pas être étranglé. Placez-le dans une goulotte où il restera à plat et ne pendra pas.

CONNEXION PRODUITS LESSIVIELS

RACCORDEMENT À L'EAU

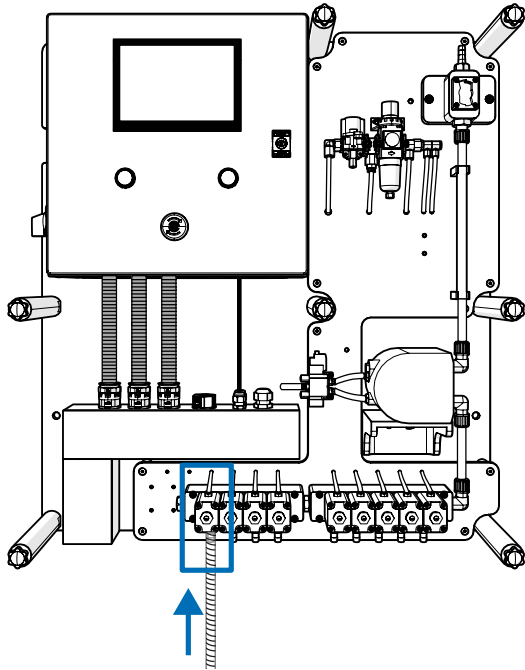

Raccorder l'alimentation en eau à la vanne pneumatique la plus à gauche sur le panneau central de l'unité.
Utiliser un tuyau en PVC armé 10x16 et un collier en acier inoxydable.



Veillez noter que l'unité nécessite un débit maximal de 5L/min et une plage de pression dynamique de 1,5 bar (mini) à 3 bars (maxi).

Nous recommandons toujours l'installation d'un réservoir de surpression. Voir la section suivante pour son installation.

Remarque - Ce dispositif doit être connecté à l'ENTRÉE 1 uniquement

RACCORDS PRODUITS CHIMIQUES

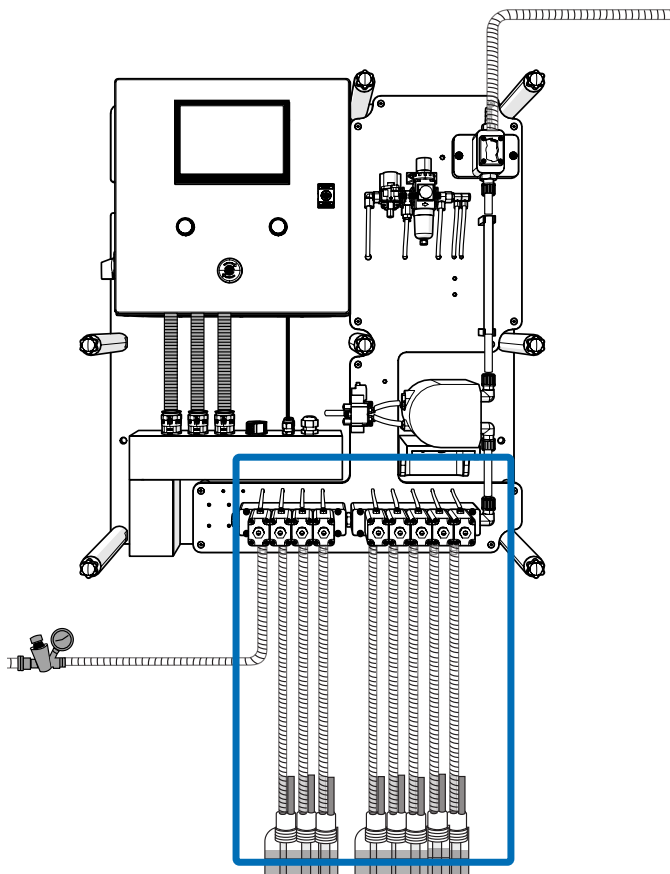

Raccorder les différentes cannes d'aspiration aux vannes pneumatiques du panneau central à l'aide d'un tuyau en PVC armé de 10x16. Utiliser à cet effet des colliers en acier inoxydable.

VEUILLEZ NOTER - L'entrée 1 est la connexion à l'eau SEULEMENT

Le produit 1 est connecté à l'entrée 2

Le produit 2 est connecté à l'entrée 3

etc.

RACCORDEMENT DU RÉSERVOIR DE SURPRESSION (EN OPTION)

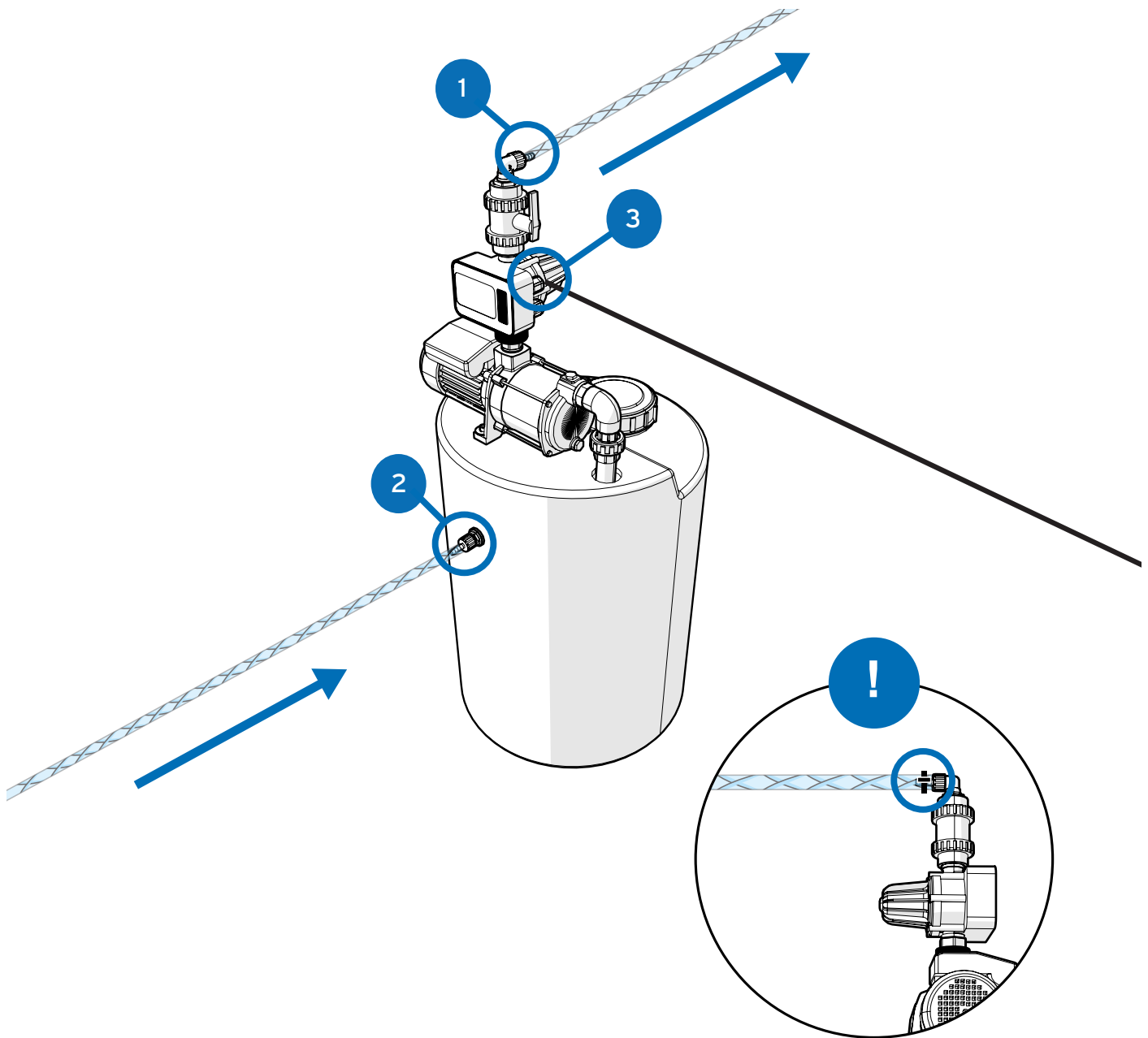

Veuillez noter que l'appareil nécessite un débit de **mini 2 L/min - maxi 10 L/min** et une plage de pression dynamique de **1,5 bar (mini) - à 3 bar (maxi)**. Un réservoir de surpression est recommandé lorsqu'une alimentation constante n'est pas disponible.

Utilisez des colliers de serrage sur tous les raccords d'eau afin d'éviter les fuites.

Remarque - Si vous n'utilisez pas de réservoir d'appoint, les valeurs de performance ne peuvent être garanties par Brightwell.

Num.	Description
1	Sortie d'eau 10mm (3 bar régulé)
2	Entrée d'eau 1/2' (Pouce)
3	110 - 240 v Entrée de la pompe - Longueur de câble 0,5 m

CONNEXION AIR (PNEUMATIQUE UNIQUEMENT)

RACCORDEMENT DE L'ENTRÉE D'AIR (EN FONCTION DE LA CONFIGURATION)

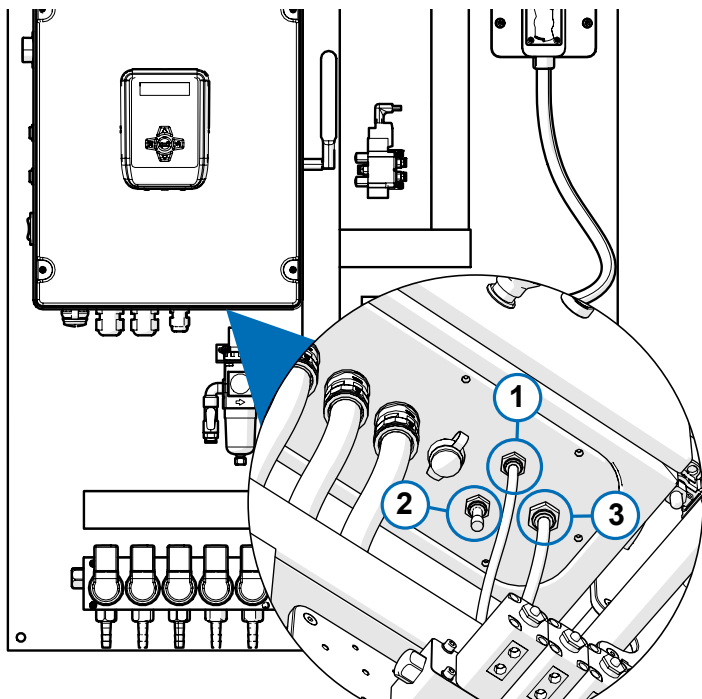

Il y a 3 connecteurs situés sur la face inférieure du panneau de commande concernant l'air sur le Multiplex 2 Pro. Ils sont étiquetés comme suit ;

- 1 - Sortie d'air du distributeur** (en fonction de la configuration) 8mm
- 2 - Sortie de purge d'air** (en fonction de la configuration) 8mm
- 3 - Entrée d'air** (nécessaire pour l'installation pneumatique) 10mm

La pression de travail recommandée est de **4 bar** avec une consommation moyenne de **140 L/min**

SCHÉMA DE CÂBLAGE

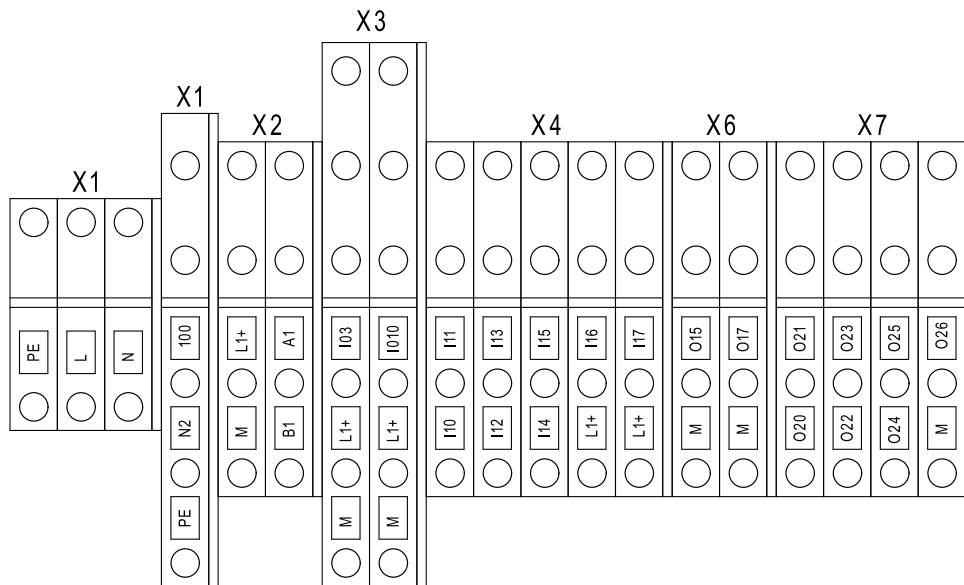

X1	Description
PE	GROUND/EARTH
L	LIVE
N	NEUTRAL

X4	Description
I10	SUCTION ROD 1
I11	SUCTION ROD 2
I12	SUCTION ROD 3
I13	SUCTION ROD 4
I14	SUCTION ROD 5
I15	SUCTION ROD 6
I16	SUCTION ROD 7
I17	SUCTION ROD 8

X6	Description
O17	EXTERNAL ALARM 24V+
M	EXTERNAL ALARM 0V-

X7	Description
O20	WASHER DISTRIBUTOR VALVE 1
O21	WASHER DISTRIBUTOR VALVE 2
O22	WASHER DISTRIBUTOR VALVE 3
O23	WASHER DISTRIBUTOR VALVE 4
O24	WASHER DISTRIBUTOR VALVE 5
O25	WASHER DISTRIBUTOR VALVE 6
O26	WASHER DISTRIBUTOR VALVE 7
O27	WASHER DISTRIBUTOR VALVE 8
O28	WASHER DISTRIBUTOR VALVE 9
O29	WASHER DISTRIBUTOR VALVE 10
O120	WASHER DISTRIBUTOR VALVE 11 (PNEUMATIC ONLY)
O211	WASHER DISTRIBUTOR VALVE 12 (PNEUMATIC ONLY)
O212	MEASURING VASE

CÂBLAGE DE L'ALIMENTATION DU MULTIPLEX



UNITÉ PNEUMATIQUE

UNITÉ ÉLECTRIQUE

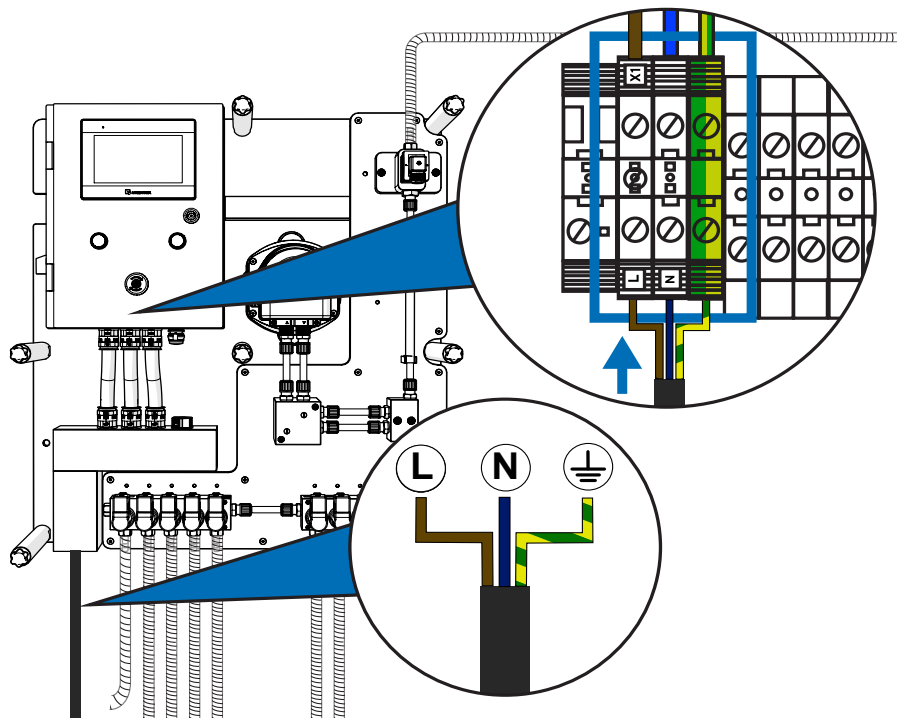

Pour l'alimentation de l'appareil, il faut utiliser un **câble de 3 x 1,5mm²**. Introduisez le câble dans la goulotte situé en bas à gauche et utilisez l'un des presse-étoupes pour l'introduire en toute sécurité à l'intérieur de l'armoire de commande. Connectez-le aux bornes identifiées par **X1** qui se trouvent en bas à gauche des connexions.

L'alimentation électrique doit être convenablement protégée. Utiliser une ligne spécifique pour l'alimentation de l'appareil.

MONTAGE DE VOTRE CANAL D'EXTENSION

ÉTAPE 1

Pour le canal électrique, placez sur le mur et marquez les trous de montage, ou pour l'unité pneumatique, placez les crochets muraux contre la surface. Les espacer d'environ **620 mm** et marquer le mur à travers les trous.

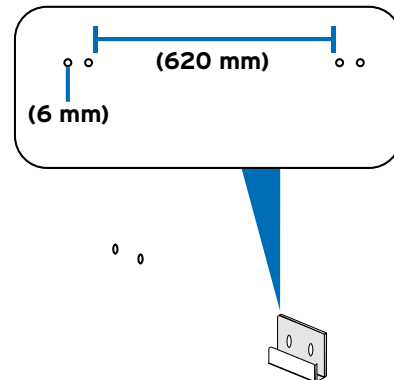

ÉTAPE 2

Utilisez une mèche de **6 mm** pour percer un trou de **50 mm** dans le mur à l'endroit que vous avez marqué précédemment.

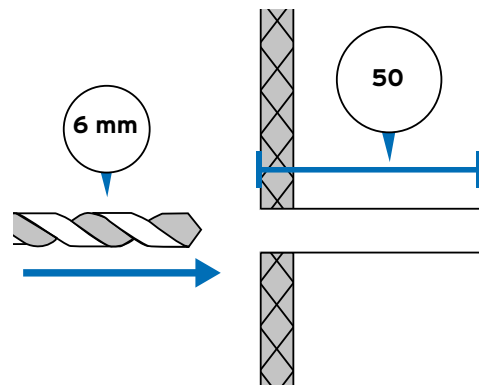

ÉTAPE 3

Utilisez un tournevis cruciforme de **6 mm** pour fixer les crochets de montage au mur.

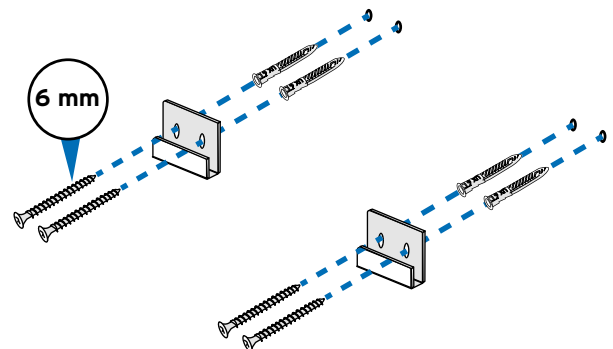

ÉTAPE 4



ATTENTION : Ce produit est lourd et doit être installé par au moins deux personnes. Respectez toutes les procédures de levage de charges lourdes pour garantir votre sécurité.

Soulevez votre appareil et utilisez les crochets fixés au mur pour le fixer solidement.

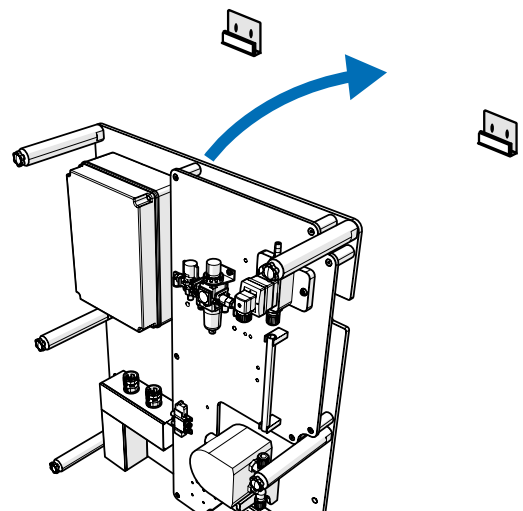

MONTAGE DE VOTRE CANAL D'EXTENSION

ÉTAPE 5

S'assurer que le canal d'extension est bien fixé aux crochets de montage avant de le relâcher.

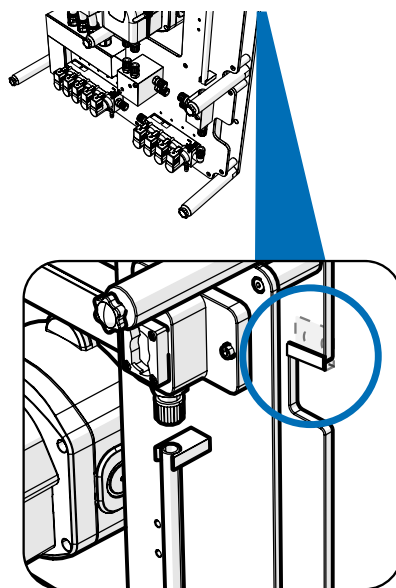

ÉTAPE 6

Marquez les principaux trous de fixation situés de chaque côté de l'appareil à l'aide d'un stylo ou d'un dispositif similaire.

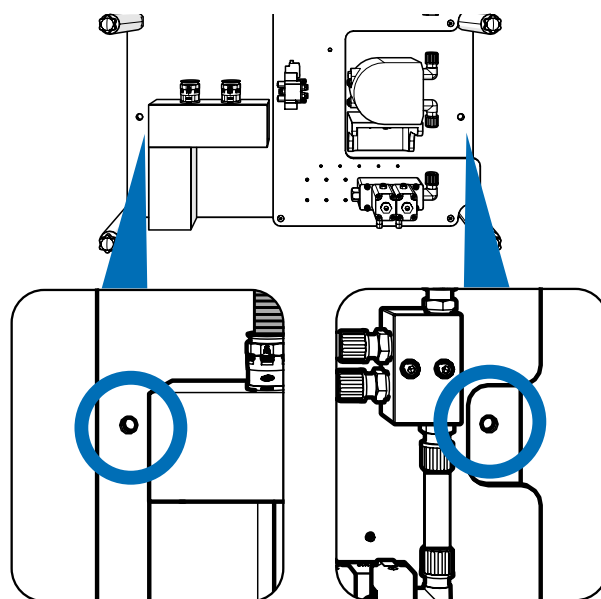

ÉTAPE 7

Retirez en toute sécurité le panneau du canal d'extension et utilisez une mèche de **8 mm** pour percer un trou de **70 mm** dans le mur à l'endroit marqué précédemment.

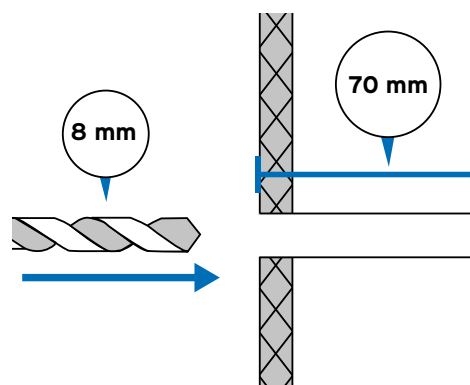

MONTAGE DE VOTRE CANAL D'EXTENSION

ÉTAPE 8

Insérez les chevilles dans les trous que vous avez percés.

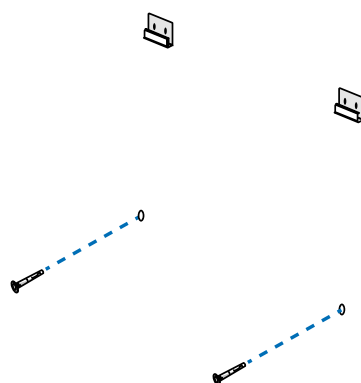

ÉTAPE 9

Placer les vis dans les trous de montage et les fixer à l'aide d'une clé hexagonale de 8 mm.

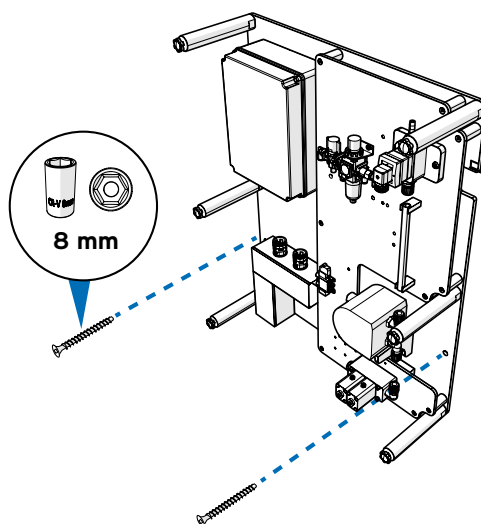

MONTAGE DE VOTRE CANAL D'EXTENSION

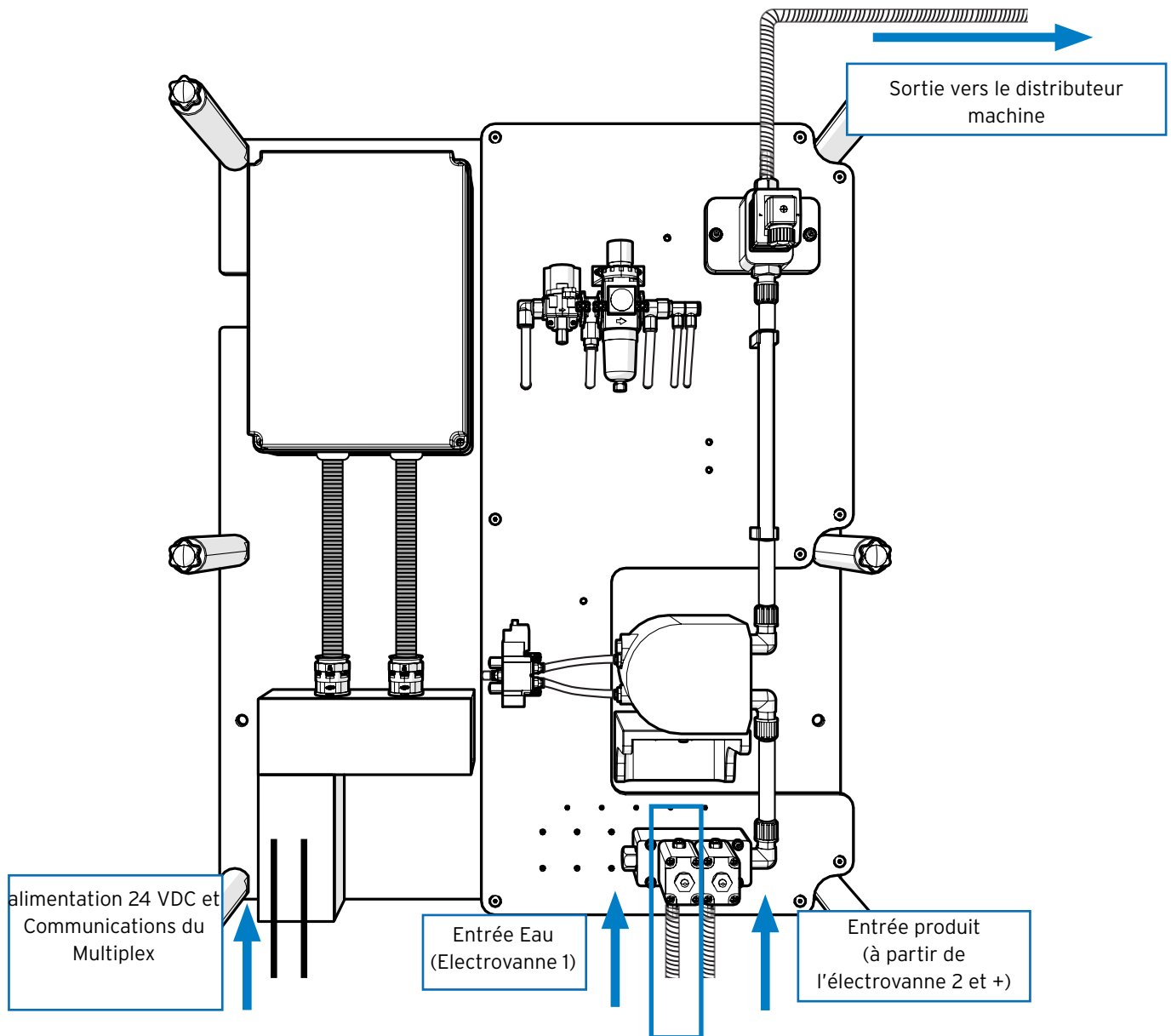

CÂBLAGE DE VOTRE CANAL D'EXTENSION

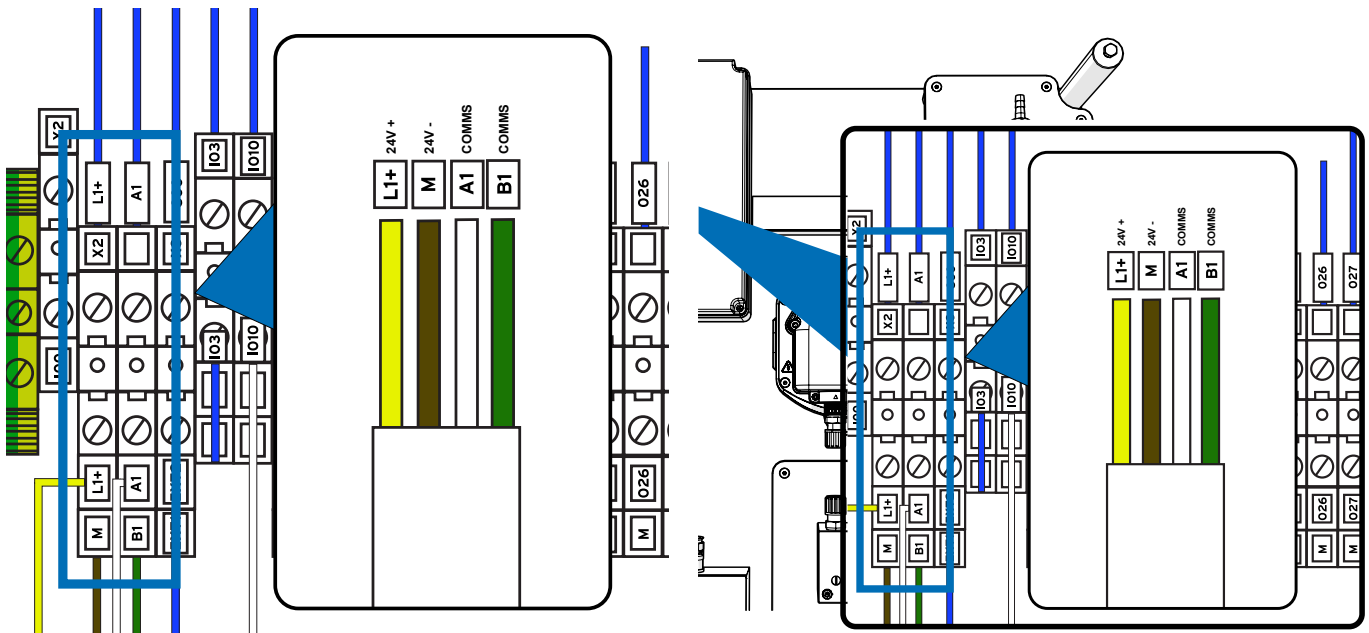
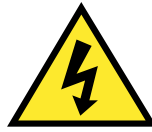

Pour connecter le canal d'extension au Multiplex, connectez X2 sur la machine principale à X1 sur le canal d'extension.

Num.	Description
L1+	24 V +
M	24 V -
A1	COMM A
B1	COMM B

Num.	Description
1	24 V +
2	24 V -
3	COMM A
4	COMM B

CONNEXIONS PCB POUR VOTRE BOITIER INTERFACE

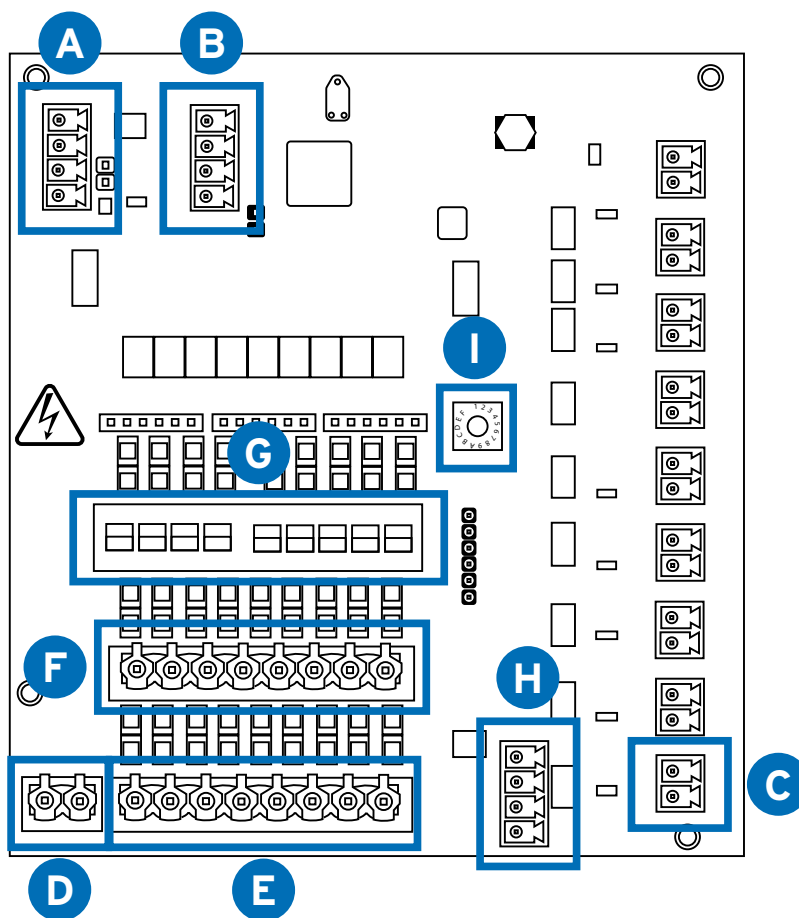

Connecteur	Description
A	COMMUNICATION ENTREE
B	COMMUNICATION SORTIE
C	PAUSE MACHINE
D	NEUTRE COMMUN *
E	ENTREE DES SIGNAUX MACHINE *
F	NEUTRE ISOLÉ *
G	COMMUTATEUR NEUTRE COMMUN NEUTRE OU ISOLE
H	SÉLECTEUR DE PROGRAMMES SELECTEUR ROTATIF NUMERO DE MACHINE
I	*Veuillez tourner le sélecteur rotatif vers le numéro de machine indiqué dans la configuration. IE. Numéro 1 = Machine 1 Numéro 2 = Machine 2

* Pour la connexion entre le boîtier interface et la machine à laver, vous devez prévoir un câble avec le nombre suffisant de conducteurs pour la transmission des signaux et du neutre.

GUIDE DE CÂBLAGE DU CONNECTEUR DE LA BOÎTE DE SIGNALISATION

A

COMMUNICATION ENTREE

(Depuis le Multiplex ou le boîtier interface précédent)

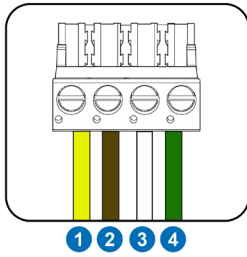

Num.	Description
1	24 V +
2	24 V -
3	COMM A
4	COMM B

B

COMMUNICATION SORTIE

(Jusqu'au prochain boîtier interface de la chaîne)

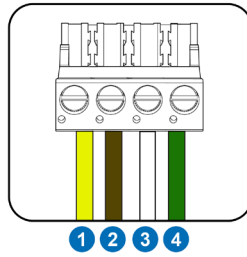

Num.	Description
1	24 V +
2	24 V -
3	COMM A
4	COMM B

C

SORTIES DE VANNES (24 VDC)

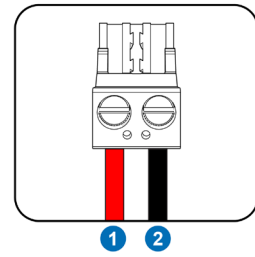

Num.	Description
1	24 V +
2	24 V -

D

NEUTRE COMMUN *

(Entrée neutre commun)

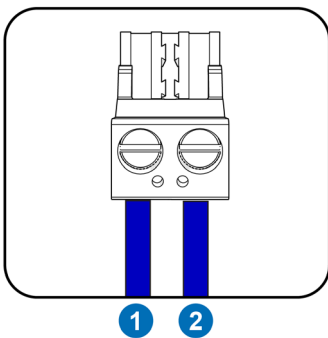

Num.	Description
1	NEUTRE COMMUN
2	NEUTRE COMMUN

E

ENTRÉES *

(Entrées de signal de la machine)
(24 - 240 VDC)

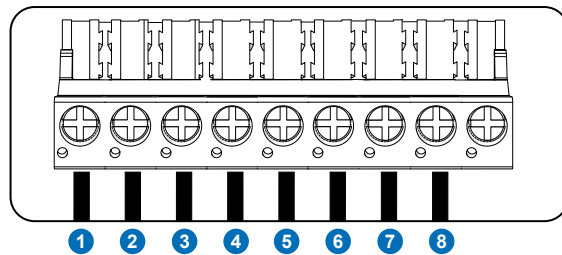

Num.	Description
1	SIGNAL 1
2	SIGNAL 2
3	SIGNAL 3
4	SIGNAL 4
5	SIGNAL 5
6	SIGNAL 6
7	SIGNAL 7
8	SIGNAL 8

GUIDE DE CÂBLAGE DU CONNECTEUR DU BOITIER INTERFACE

F

ENTRÉES NEUTRE ISOLE *

(Entrées neutres pour signaux isolés)
(24 - 240 VDC)

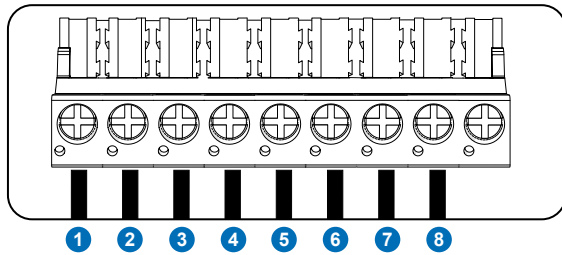

Num.	Description
1	ENTRÉE NEUTRE ISOLÉ 1
2	ENTRÉE NEUTRE ISOLÉ 2
3	ENTRÉE NEUTRE ISOLÉ 3
4	ENTRÉE NEUTRE ISOLE 4
5	ENTRÉE NEUTRE ISOLÉ 5
6	ENTRÉE NEUTRE ISOLÉ 6
7	ENTRÉE NEUTRE ISOLÉ 7
8	ENTRÉE NEUTRE ISOLÉ 8

H

SÉLECTEUR DE PROGRAMMES

(Sélecteur de Programmes)

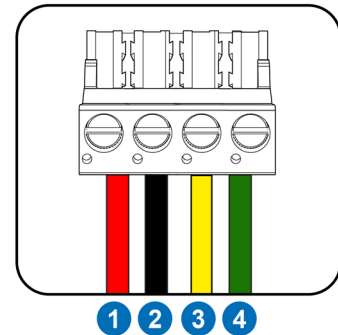

Num.	Description
1	24 V +
2	24 V -
3	COMM A
4	COMM B

GUIDE DE CÂBLAGE DU BOITIER INTERFACE

CONFIGURATION ET RÉGLAGE DU COMMUTATEUR DIP

Pour configurer les connexions neutres, utilisez les commutateurs dip situés au-dessus des entrées des signaux. Mettez l'interrupteur dip en position **COMMUN** ou **ISOLE** selon les besoins. Pour isoler le neutre d'un signal, placez l'interrupteur du dip en position **haute**. Inversement, s'il partage un neutre commun, mettez-le en position **BAS**. Voici un exemple :

Déclencheur 1 : isolé - Dip Interrupteur dip 1 réglé sur **HAUT**
Déclencheur 2 : commun - Dip Interrupteur dip 2 réglé sur **BAS**

SCHEMA

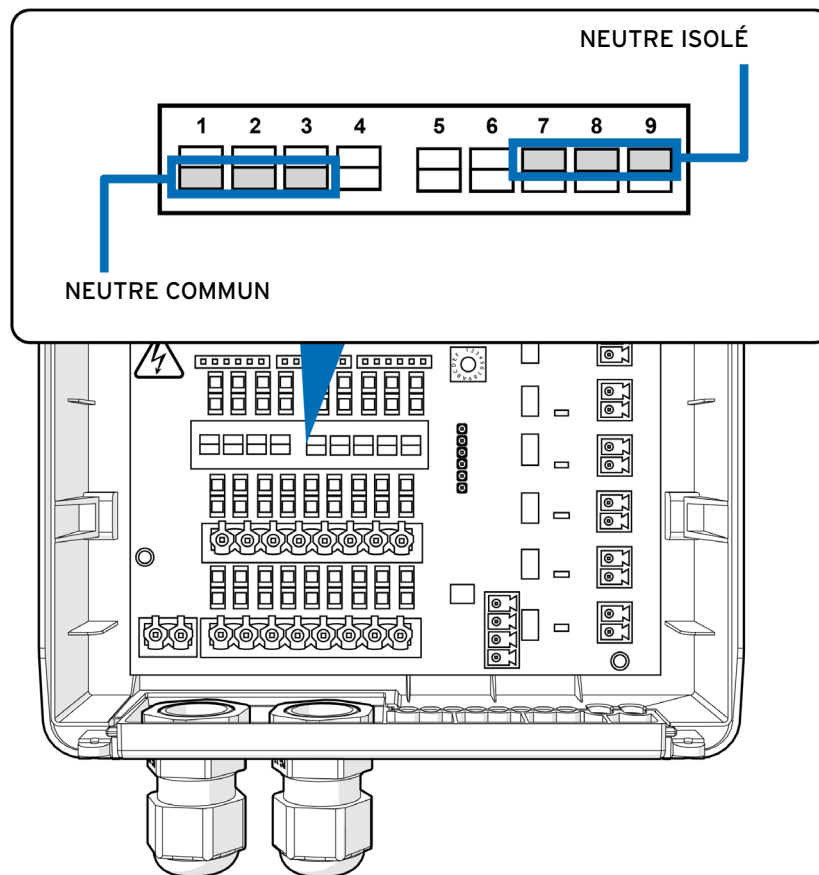

CABLAGE DU BOITIER INTERFACE POUR LA COMMUNICATION DEPUIS LE MULTIPLEX

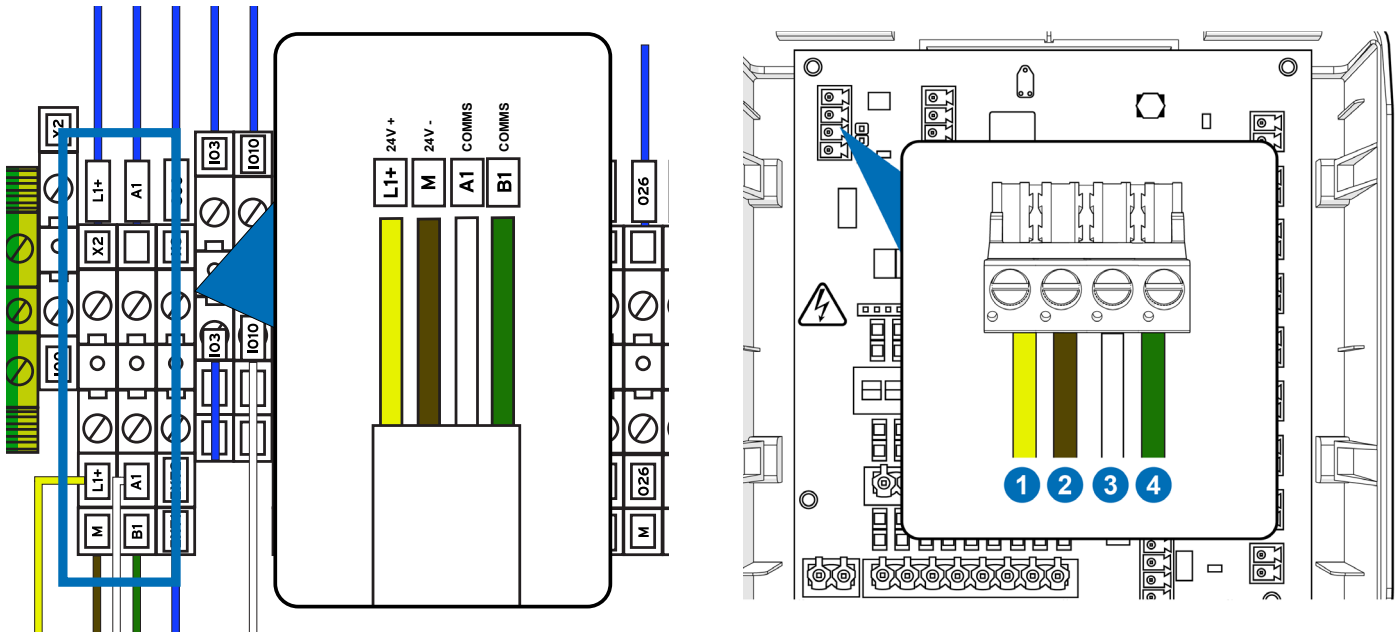
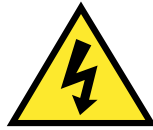

Pour connecter le boîtier interface externe au Multiplex, connectez la borne X2 de la machine principale à la borne X1 du boîtier interface. Chaque boîtier interface peut desservir jusqu'à deux machines à laver.

Num.	Description
L1+	24 V +
M	24 V -
A1	COMM A
B1	COMM B

Num.	Description
1	24 V +
2	24 V -
3	COMM A
4	COMM B

RACCORDEMENT DE VOTRE DISTRIBUTEUR MACHINE EXTERNE

ÉTAPE 1

Pour monter votre distributeur externe, retirez le couvercle à l'aide d'une clé hexagonale de **6 mm**.

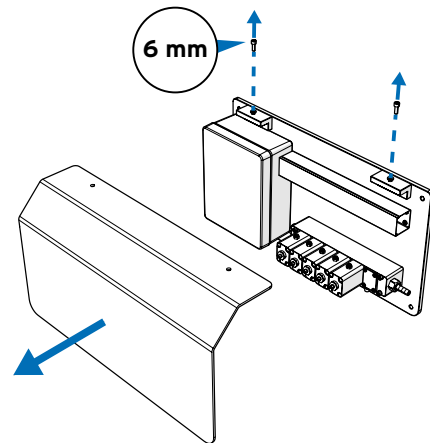

ÉTAPE 2

Placez le distributeur externe sur la surface où vous souhaitez le monter. Utilisez un stylo ou un dispositif similaire pour marquer les trous de montage.

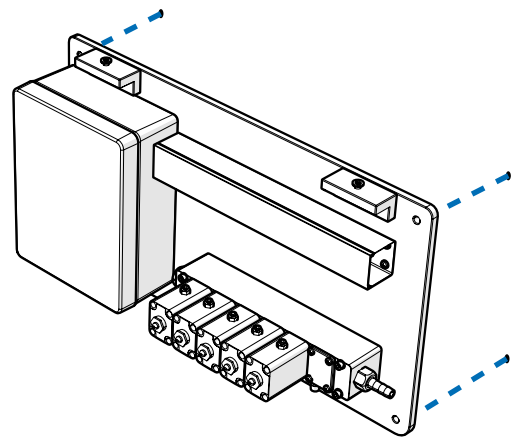

ÉTAPE 3

Utilisez une mèche de **6 mm** pour percer un trou de **50 mm** dans le mur à l'endroit que vous avez marqué précédemment.

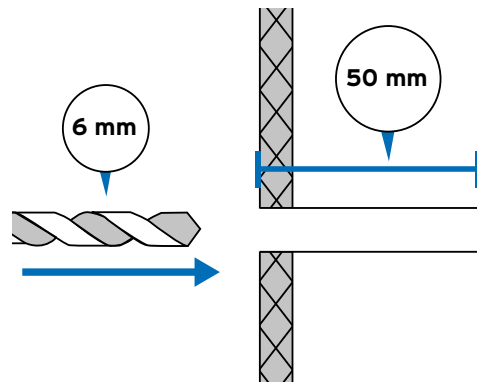

ÉTAPE 4

Positionnez le distributeur externe sur la surface souhaitée pour le montage. Puis, à l'aide d'un tournevis cruciforme de **6 mm** à fixer au mur.

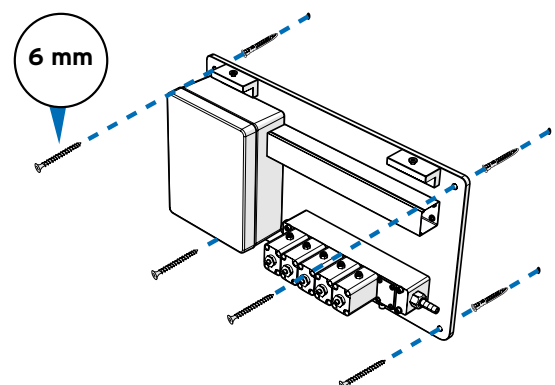

RACCORDEMENT DE VOTRE DISTRIBUTEUR MACHINE EXTERNE

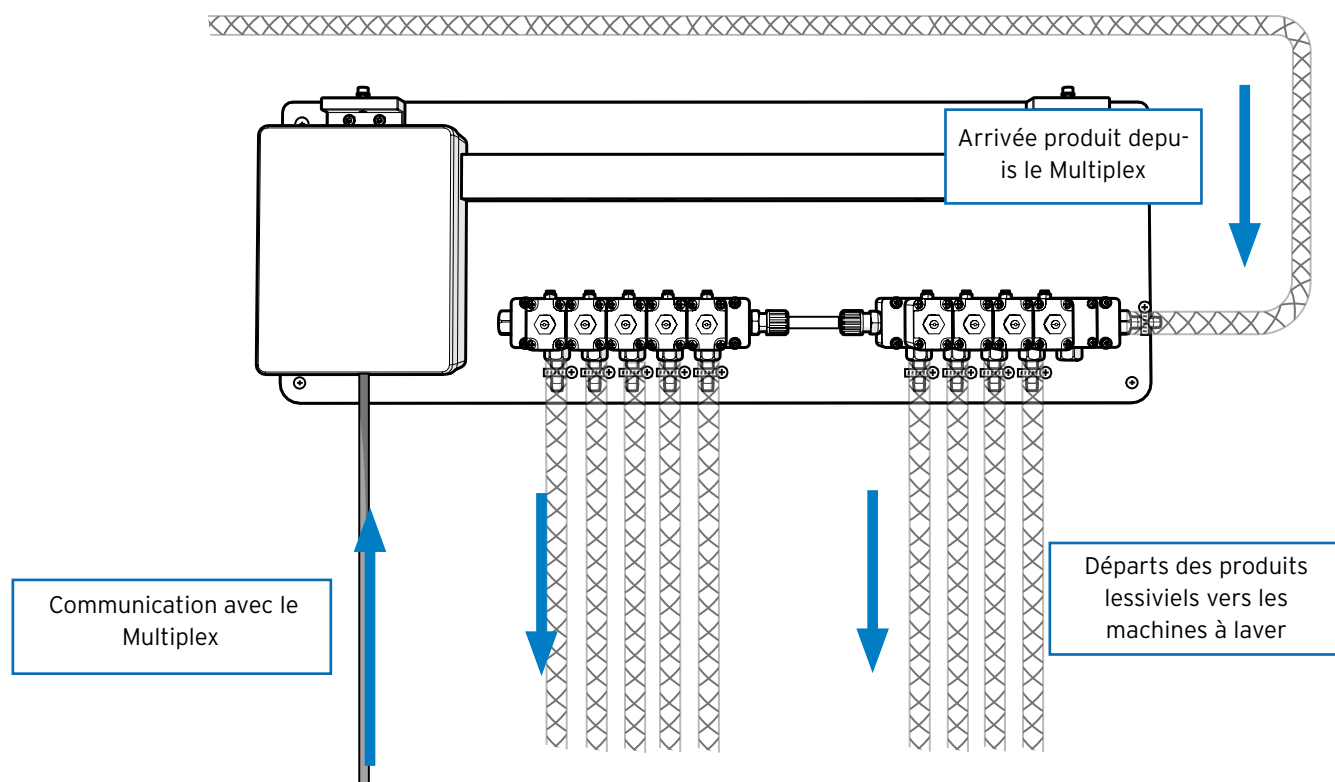

CÂBLAGE DU SIGNAL DISTRIBUTEUR EXTERNE

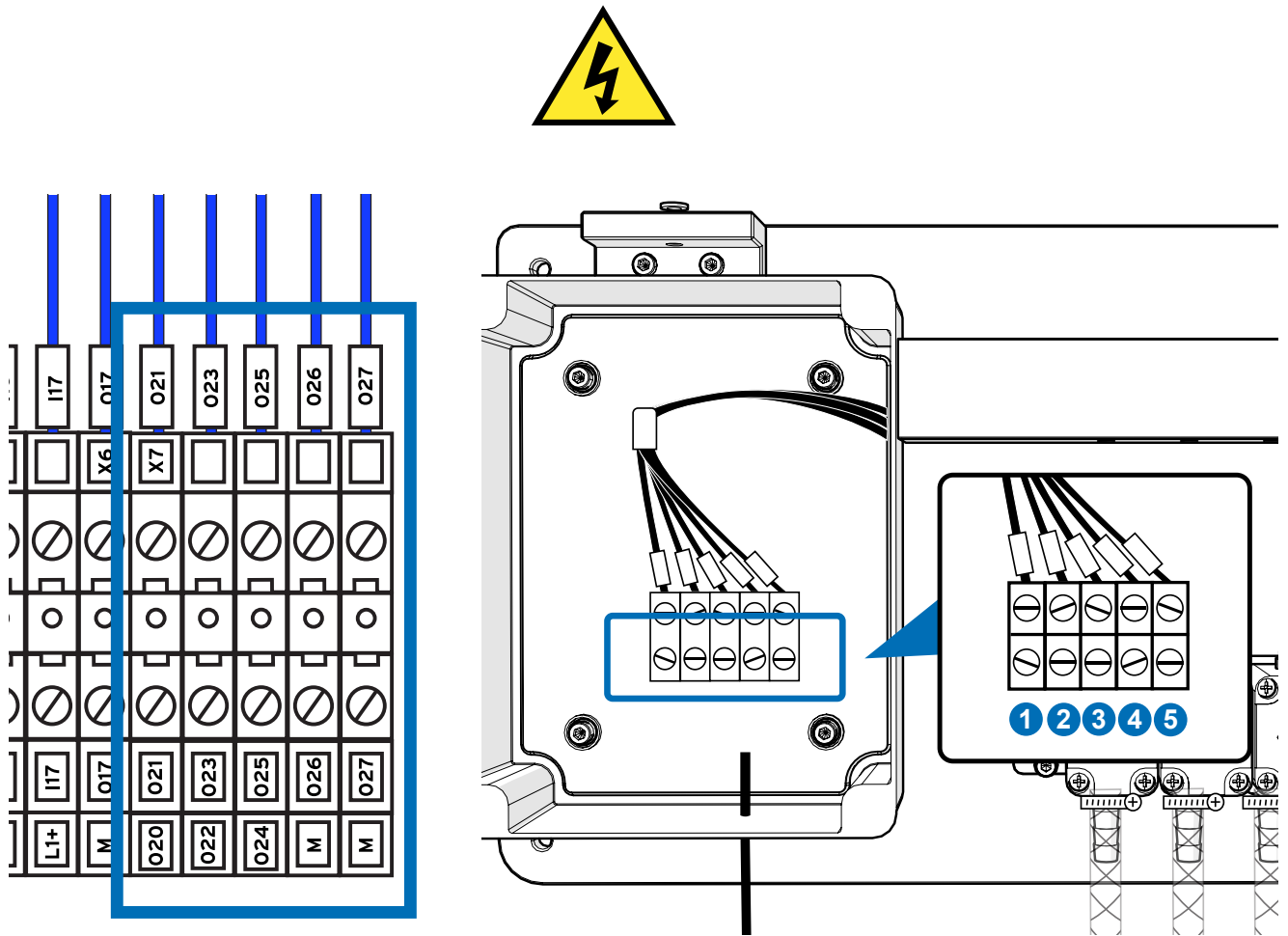

Utiliser un câble de $7 \times 1 \text{mm}^2$ pour la connexion entre la cabine de commande et le distributeur. Raccorder le distributeur au bornier X7. Chaque connexion correspond à des prises numérotées de gauche à droite, le nombre dépendant de la commande. Vous trouverez ci-dessous le schéma de câblage de l'unité principale.

Numéro de connecteur	Numéro de la machine
020	MACH 1
021	MACH 2
022	MACH 3
023	MACH 4
024	MACH 5
025	MACH 6
026	MACH 7
027	MACH 8
028	MACH 9
029	MACH 10
30	VASE NUMÉRO DE CONNECTEUR

CÂBLAGE ÉLECTRIQUE CANNES D'ASPIRATION AVEC DETECTEUR DE NIVEAU BAS

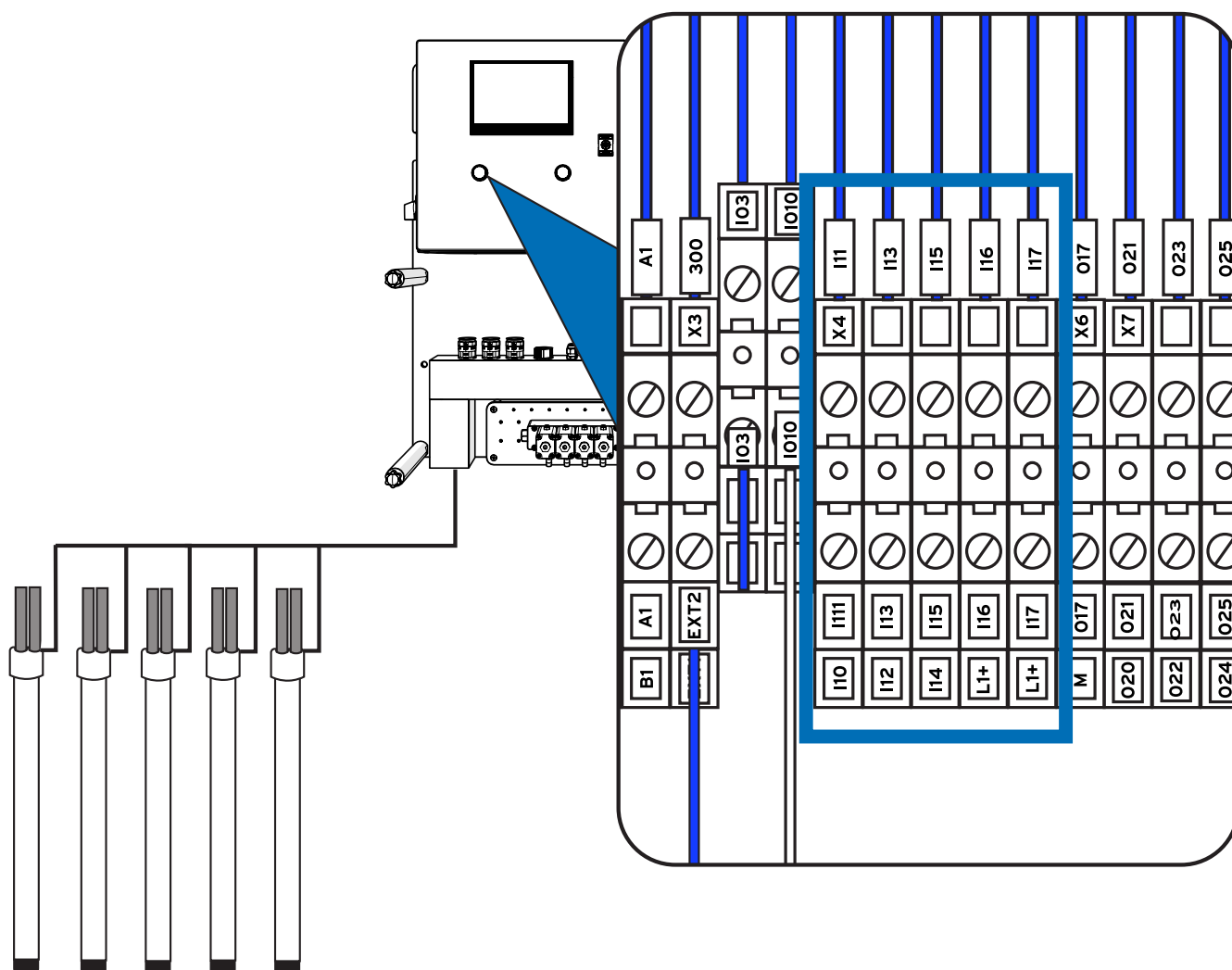

Pour connecter les tiges d'aspiration externes au Multiplex, utiliser les entrées I10 à I17, comme indiqué ci-dessus.

Numéro de connecteur	Numéro de la canne
I10	CANNE D'ASPIRATION 1
I11	CANNE D'ASPIRATION 2
I12	CANNE D'ASPIRATION 3
I13	CANNE D'ASPIRATION 4
I14	CANNE D'ASPIRATION 5
I15	CANNE D'ASPIRATION 6
I16	CANNE D'ASPIRATION 7
I17	CANNE D'ASPIRATION 8
L1+	COMMUN 24VDC

CONNEXION DE VOTRE MULTIPLEX À L'INTERNET

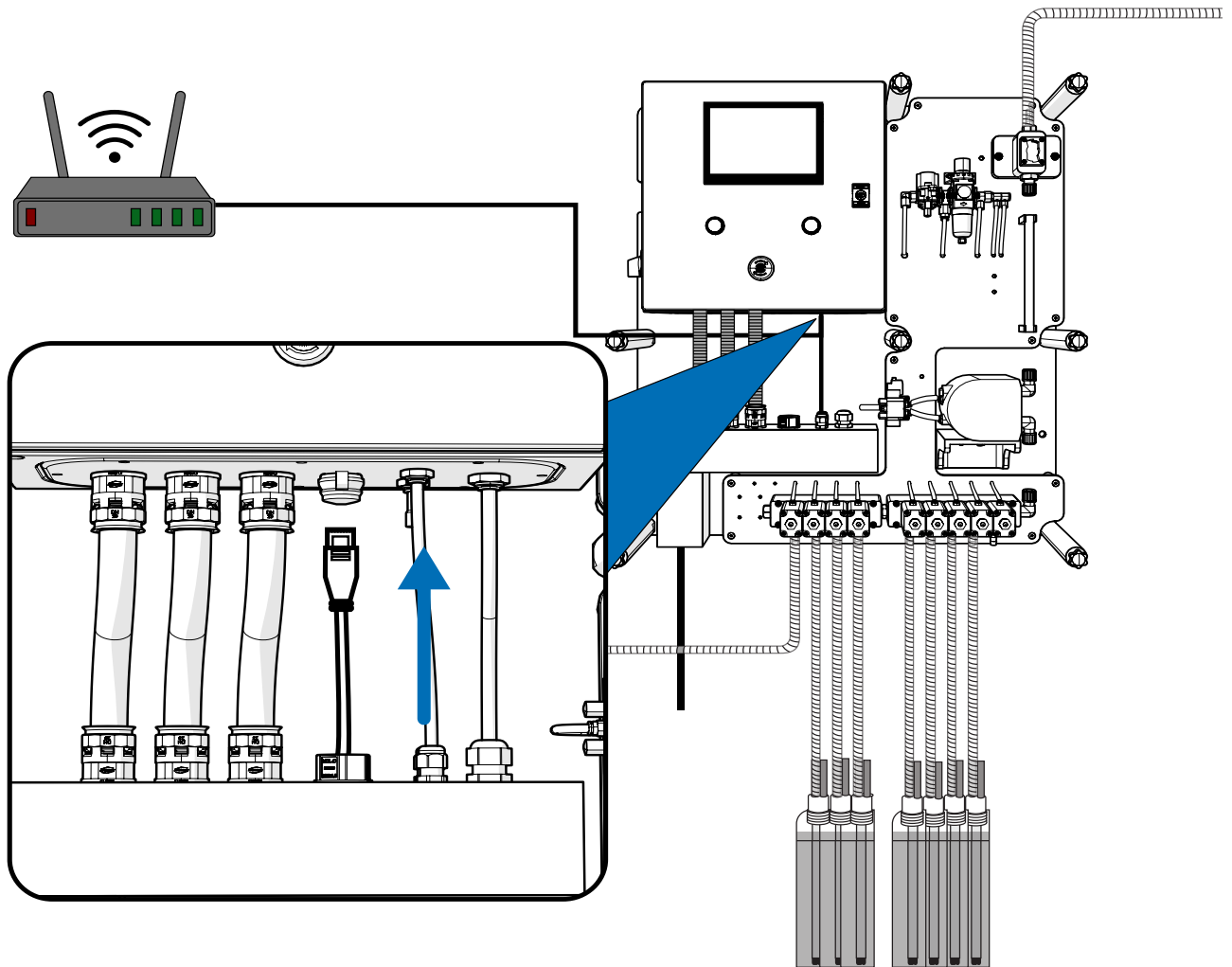

Pour connecter votre Multiplex à l'internet, il suffit de brancher un câble Ethernet sur n'importe quel routeur via le connecteur situé en bas du boîtier principal.

CONNEXION ÉLECTRIQUE DE L'ALARME SONORE OU VISUELLE EXTERNE

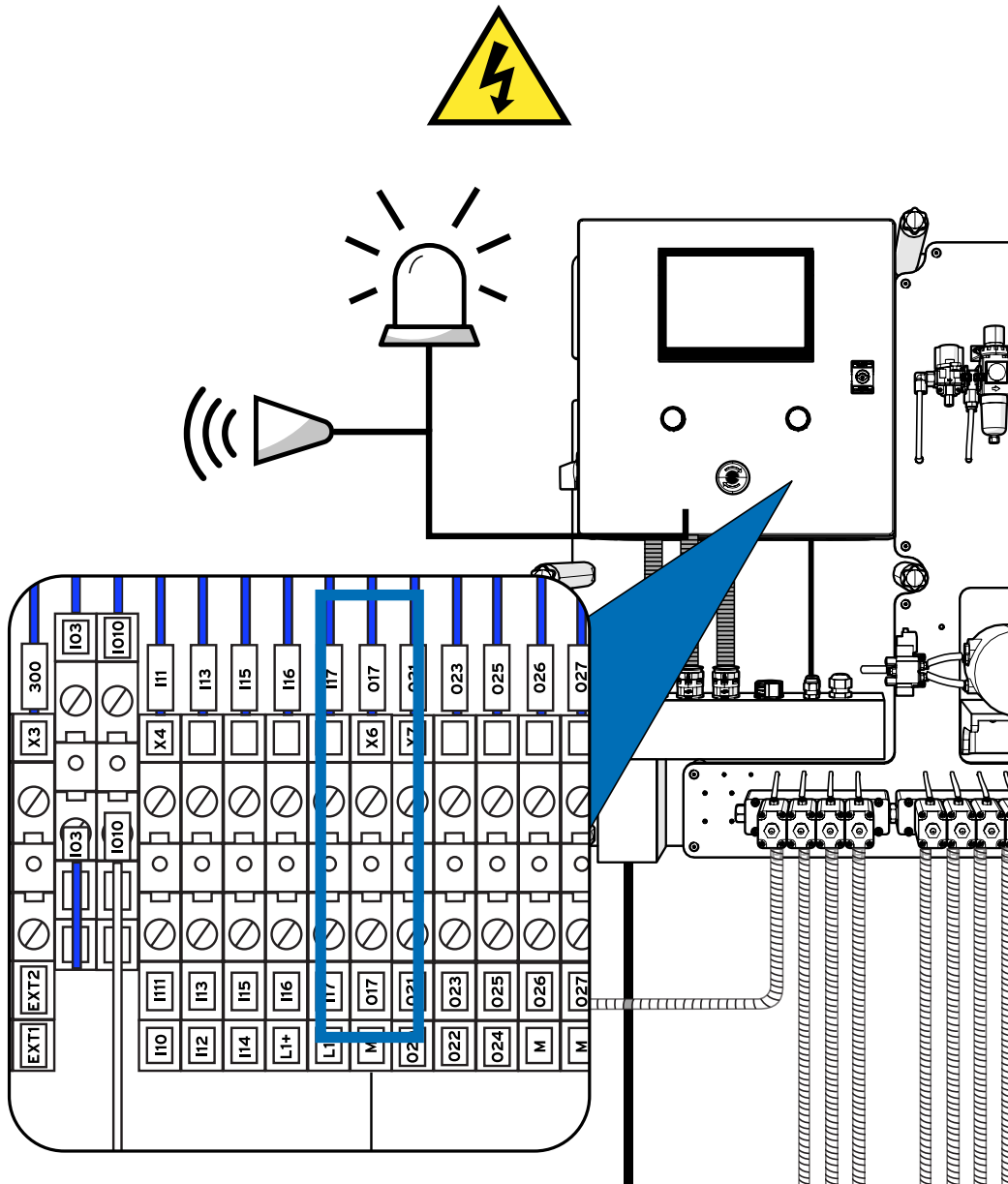

Pour connecter une alarme externe ou une lampe d'avertissement Multiplex, utilisez l'emplacement X6 comme indiqué ci-dessus.

Numéro de connecteur	Alarme externe
017	24VDC (+)
M	(-)

*L'alarme doit être de 24VDC

RACCORDEMENT ÉLECTRIQUE ALARME EXTERNE D'URGENCE

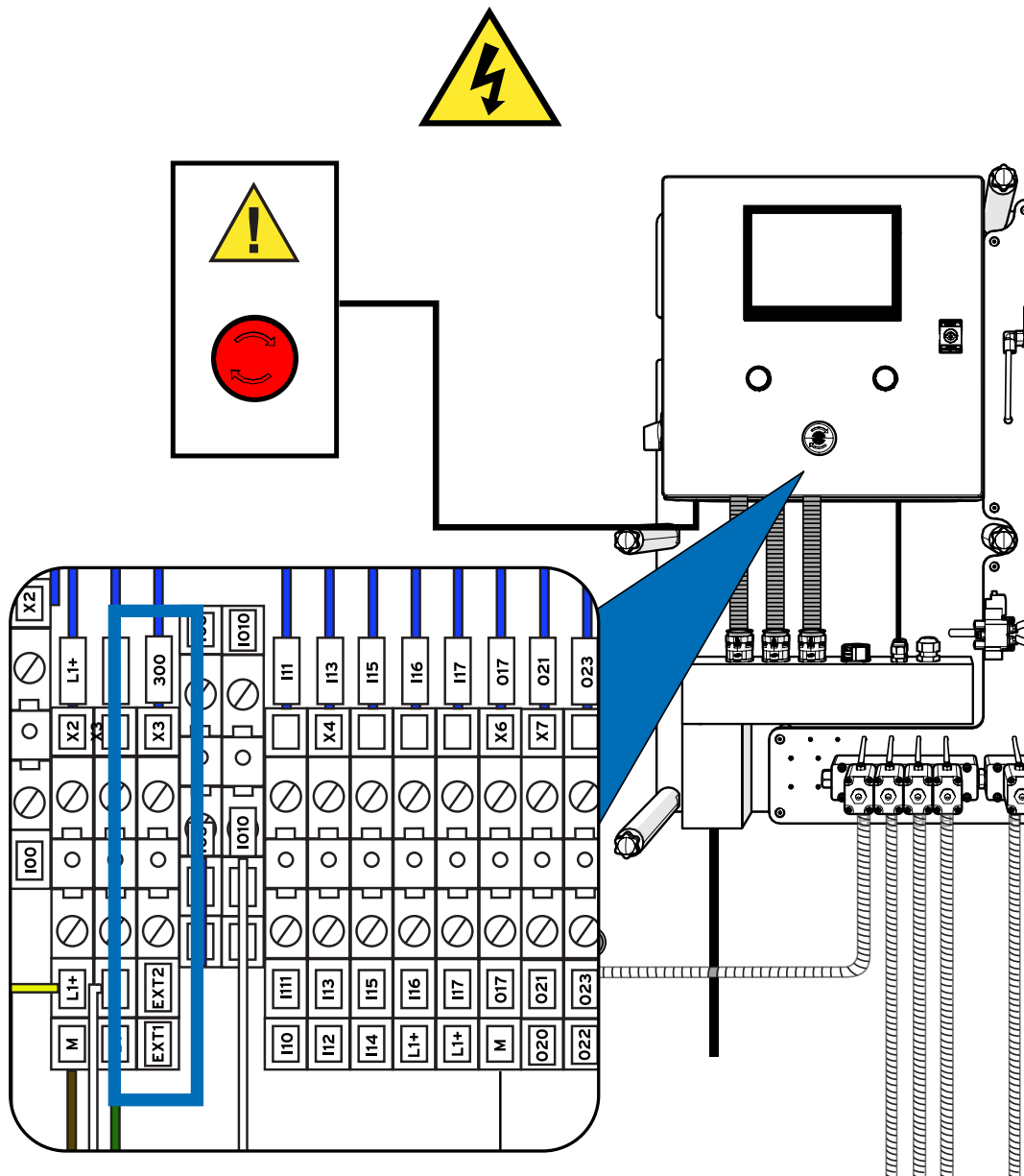

Pour connecter un bouton d'arrêt d'urgence à votre Multiplex, vous pouvez utiliser les connecteurs EXT1 et EXT2 illustrés ci-dessus.

Numéro de connecteur	Numéro d'arrêt
EXT1	ARRÊT D'URGENCE EXTERNE 1
EXT2	ARRÊT D'URGENCE EXTERNE 2

SI AUCUN ARRÊT D'URGENCE N'EST CONNECTÉ, LAISSEZ LE CAVALIER EXT1-EXT12 CONNECTÉ.

LA MAINTENANCE

LORS DE CHAQUE VISITE DE MAINTENANCE

Contrôle visuel : Inspecter tous les raccords pour vérifier qu'il n'y ait pas de fuite ou de résidu de produit.

Alarmes : Accédez à la liste des alarmes via le serveur web ou l'interface écran. Si une alarme particulière est relevée sur un ou plusieurs jours, donnez-lui la priorité.

TOUS LES 6 MOIS

Contrôle visuel : rechercher des fuites ou des résidus de produit au niveau de l'un des raccords.

Alarmes : En vous connectant au serveur web ou à l'écran, consultez la liste des alarmes de l'équipement. Si vous remarquez une alarme particulière sur un ou plusieurs jours, concentrez-vous dessus.

Étalonnage : étalonnez à nouveau les produits. Les changements thermiques affectent la viscosité du produit et il est possible que l'étalonnage ne soit pas ajusté.

CHAQUE ANNÉE

Si l'équipement fonctionne régulièrement sans arrêts saisonniers, il faut s'assurer que les conduites d'aspiration sont en bon état. Il est recommandé de remplacer la conduite d'aspiration des produits alcalins pour éviter un durcissement excessif des tubes et le risque de rupture.

Si l'équipement n'est utilisé que pendant la saison estivale, il est important de remplir toutes les conduites d'eau à la fin de la saison, y compris les conduites d'aspiration. Cela permet de minimiser les effets causés par le contact avec les produits lessiviels et d'éviter les problèmes futurs.